

УТВЪРДИЛИ:

Информацията е  
заличена на основание  
чл. 36а, ал. 3 от ЗОП

1)

*Редър Колчовски*

Член на УС  
на „ЧЕЗ Разпределение България“ АД



Информацията е  
заличена на основание  
чл. 36а, ал. 3 от ЗОП

2)

*Виктор Станчев*

Член на УС  
на „ЧЕЗ Разпределение България“ АД

Дата на утвърждаване: *28.10.2020*

## ДОКЛАД

### I. ПРАВНО ОСНОВАНИЕ ЗА СЪСТАВЯНЕ НА ДОКЛАД:

Настоящият Доклад е съставен на основание чл. 103, ал. 3 от Закона за обществените поръчки (ЗОП) във връзка с чл. 67, ал. 6 и чл. 60 от Правилника за прилагане на закона за обществени поръчки (ППЗОП).

### II. ПРЕДМЕТ НА ДОКЛАДА:

Докладът отразява резултатите от работата на комисията, свързана с отварянето, разглеждането, оценяването и класирането на офертите и провеждане на преговори по процедура за възлагане на обществена поръчка от вида „**договаряне с предварителна покана за участие**“ по чл. 18, ал. 1, т. 4 във връзка с чл. 20, ал. 1, т. 3 от ЗОП, открита от Управителния съвет на „ЧЕЗ Разпределение България“ АД – като секторен възложител на обществени поръчки по смисъла на чл. 5, ал. 4, т. 2 от ЗОП с Решение, материализирано в по т. 8 от Протокол № 508 от 24.03.2020 г. от проведено редовно заседание на Управителния съвет на „ЧЕЗ Разпределение България“ АД и обявена, чрез Решение за откриване № 20-027-1 от 30.03.2020 г., изготвено по образец съгласно чл. 22, ал. 4 от ЗОП, публикувано в РОП под ID номер 969644.

На основание чл. 35, ал. 1, т. 2 от ЗОП, процедурата от вида „договаряне с предварителна покана за участие“ е обявена чрез обявление, публикувано в Официален вестник на Европейския съюз на 02.04.2020 година под № 2020/S 066-158114. На основание чл. 36, ал. 1, т. 1 и т. 2 от ЗОП решението и обявлението са изпратени на 30.03.2020 г. в Агенцията по обществени поръчки (АОП) и са публикувани в Регистъра на обществените поръчки под преписка № 01467-2020-0027 на 02.04.2020 г. На основание чл. 36а, ал. 1, т. 2 и т. 3 от ЗОП в профила на купувача на Възложителя в самостоятелен раздел с № 147059 на 02.04.2020 г. са публикувани решението за откриване на процедурата, обявлението и документацията за обществената поръчка. В същия раздел в профила на купувача на Възложителя, на основание чл. 36а, ал. 1, т. 2 и т. 3 от ЗОП на 30.04.2020 г. е публикувано решение за одобряване на обявление за изменение или допълнителна информация, както и изменената документация за обществената поръчка.

Процедурата за възлагане на обществена поръчка от вида „договаряне с предварителна покана за участие“ е с референтен номер на възложителя № **PPD20-027** и предмет: „**Доставка на професионални електрически инструменти**“.

Обект на настоящата поръчка е доставката на стоки по смисъла на чл. 3, ал. 1, т. 2 от ЗОП.

Предметът на обществената поръчка е разделен на 3 обособени позиции, както следва:

- 1) Обособена позиция № 1 – „Доставка на акумулаторни професионални инструменти“;
- 2) Обособена позиция № 2 – „Доставка на ъглошлифовъчни и удъро-пробивни професионални инструменти и консумативи за тях“;
- 3) Обособена позиция № 3 – „Доставка на професионални заваръчни апарати и преносими агрегати за напрежение“.

Информацията е  
заличена на основание  
чл. 36а, ал. 3 от ЗОП

### III. КОМИСИЯ И КРАТКО ОПИСАНИЕ НА РАБОТНИЯ ПРОЦЕС:

Настоящият доклад е изготвен на **26.10.2020** г. от комисия, назначена от възложителя в съответствие с чл. 103 от ЗОП и във връзка с чл. 51 от ППЗОП, след изтичане на срока за получаване на оферти, със Заповед (за определяне на състава и задачите на оценителната комисия) № CD-ORD-3044/ 22.05.2020 г., Заповед (за удължаване на срока за приключване на работата на комисията) № CD-ORD-3044 (1)/ 22.06.2020 г., Заповед (за удължаване на срока за приключване на работата на комисията) № CD-ORD-3044 (2)/ 30.09.2020 г. и Заповед (за замяна на основен член на комисията) № CD-ORD-3044 (3)/ 07.10.2020 г., всичките подписани от г-н Петър Холаковски – изпълнителен директор и упълномощен член на Управителния съвет на „ЧЕЗ Разпределение България“ АД, която е в състав:

#### **Председател на комисията:**

1. Силвия Стоянова – експерт „Търговия“, „ЧЕЗ Разпределение България“ АД;

#### **Членове:**

2. Бисер Шкумбов – експерт „Търговия“, „ЧЕЗ Разпределение България“ АД;
3. Цветина Димитрова – юристконсулт, „ЧЕЗ Разпределение България“ АД;
4. Найден Бонджев – Инженер РЕЕ/ Старши, отдел „Техническа политика и стандарти“, ДСПРМ, „ЧЕЗ Разпределение България“ АД;
5. Владимир Вълчев – главен инженер Превантивна поддръжка, Дирекция „Експлоатация и поддръжане“, „ЧЕЗ Разпределение България“ АД;
6. Цветан Цветанов – инженер ел. машини и апарати/ Координация измервателна техника, Дирекция „Мерене и управление на данните“, „ЧЕЗ Разпределение България“ АД;
7. Стефан Иванов – Ръководител отдел „Планиране и контрол на обществените поръчки, ДУД, „ЧЕЗ Разпределение България“ АД.

В хода на работата на комисията са настъпили промени в нейния състав, както следва:

- При провеждане на предварителния подбор: Поради обективна невъзможност основният член Стефан Иванов да изпълнява задълженията си в състава на комисията по време на публичното заседание на 22.05.2020 г. (което се явява първо по ред от работата на комисията за отваряне на постъпилите оферти), в нейния състав е влязла по заместване Марияна Видинова, определена за резервен член с посочената по-горе в доклада заповед № CD-ORD-3044/ 22.05.2020 г. на възложителя за определяне на състава на комисията. За направеното заместване не е издавана нова нарочна заповед на възложителя за промяната в персоналният състав на комисията, тъй като посоченият резервен член е определен за такъв в същата заповед с правото да замества временно основен член;
- При провеждане на провеждане на договарянето, оценка и класиране на офертите:
  - Поради обективна невъзможност на основните членове Владимир Вълчев и Стефан Иванов да изпълняват задълженията си в състава на комисията по време на проведения първи кръг на договаряне по отношение клаузите на договора, несвързани с цени (технически преговори), проведен на 28.09.2020 г., в него взеха участие по заместване съответно Славчо Иванов (на мястото на Владимир Вълчев) и Бюлент Мехмед (на мястото на Стефан Иванов), определени за резервни членове с посочената по-горе в доклада заповед № CD-ORD-3044/ 22.05.2020 г. на възложителя, цитирана по-горе, за определяне на състава на комисията. За направените замествания не е издавана нова нарочна заповед на възложителя за промяната в персоналният състав на комисията, тъй като посочените резервни членове са определени за такива в същата заповед с правото да заместват временно основни членове. Във всяко следващо заседание на комисията участие са взели назначените за основни членове на комисията Владимир Вълчев и Стефан Иванов;
  - Поради обективна невъзможност основният член Минко Радевски да изпълнява задълженията си в състава на комисията по време на заседанията на комисията, проведени на 27.08.2020 г. (публично заседание за отваряне на постъпилите оферти), 21.09.2020 г. (работно /закрито/ заседание за разглеждане на представените от участниците първоначални технически предложения и мостри), 28.09.2020 г. (първи кръг на договаряне по отношение клаузите на договора, несвързани с цени /технически преговори/) и 02.10.2020 г. (работно /закрито/ заседание за разглеждане на представените от участниците допълнителни технически предложения и мостри), в нейния състав влезе по заместване Цветан Цветанов, определен за резервен член с посочената по-горе в доклада заповед № CD-ORD-3044/ 22.05.2020 г. на възложителя за определяне на състава на комисията. За направеното заместване не е издавана

нова нарочна заповед на възложителя за промяната в персоналния състав на комисията, тъй като посоченият резервен член е определен за такъв в същата заповед с правото да замества временно основен член;

- Вследствие на продължителна обективна невъзможност да изпълнява задълженията си в състава на комисията е извършена замяна на основния член в персоналния ѝ състав Минко Радевски със Заповед № CD-ORD-3044 (2)/ 07.10.2020 г. на възложителя. Тъй като се касае за замяна, а не за временно заместване на член на комисията, възложителят е издал нарочна заповед по чл. 51, ал. 11 от ППЗОП, която е посочена по-горе, с която основният член Минко Радевски е заменен от новия основен член Цветан Цветанов, който е служител на възложителя и притежава аналогичен опит и професионална квалификация, като на заменения член на комисията.

Комисията е извършила възложената ѝ дейност на свои заседания (публични или закрити, в съответствие с изискванията на закона), на които са присъствали всичките ѝ членове, като резултатите са документирани в нарочни протоколи, приложени към настоящия доклад. Въз основа на резултатите от прегледа и оценката на заявленията за участие и офертите, както и въз основа на протоколите и останалите документи по чл. 60, ал. 3 от ППЗОП, комисията е изготвила настоящия доклад за резултатите от своята работа.

#### IV. КАНДИДАТИ И УЧАСТНИЦИ В ПРОЦЕДУРАТА:

На основание чл. 54 от ППЗОП комисията, назначена от възложителя за извършване на предварителния подбор на кандидатите, разглеждане и оценка на подадените оферти за участие, и провеждане на преговори с участниците, след получаване на представените заявления за участие и протокола по чл. 48, ал. 6 от ППЗОП от деловодството на Възложителя и след представяне на декларации по чл. 51, ал. 8 от ППЗОП във връзка с чл. 103, ал. 2 от ЗОП, започна работа в 10:00 часа на 22.05.2020 г.

В предварително указания в обявлението краен срок – 16:30 часа на 21.05.2020 г. - в Деловодството на „ЧЕЗ Разпределение България“ АД – възложител на обществената поръчка, съгласно представения протокол от деловодството, са получени 8 (осем) запечатани непрозрачни опаковки (заявления за участие), които са регистрирани по реда на тяхното постъпване, както следва:

1. „ЕНЕРГИЯ – МАРВАКОВ“ ЕООД, вх. № CD-DOC-4861/ 21.05.2020 г., в 09:22 часа, с адрес за кореспонденция: с. Вакарел 2060, Бивш Стопански двор, тел.: 0888 357825, e-mail: [marvakov@marvakov.com](mailto:marvakov@marvakov.com), заявява участие в обществената поръчка по обособена позиция № 3;
2. „МИВА ТРЕЙД“ ООД, вх. № CD-DOC-4865/ 21.05.2020 г., в 10:44 часа, с адрес за кореспонденция: гр. София, ж.к. Овча купел, бл. 401, вх. А, ет. 2, ап. 5, тел.: 0888 542950, e-mail: [office@miva-trade.eu](mailto:office@miva-trade.eu), заявява участие в обществената поръчка по обособени позиции №№ 1, 2 и 3;
3. „ВАК-02“ ООД, вх. № CD-DOC-4901/ 21.05.2020 г., в 13:39 часа, с адрес за кореспонденция: гр. София, ул. „Околовръстен път“ № 373, тел.: 02 9785220, факс: 02 9928454, e-mail: [office@vak-02.com](mailto:office@vak-02.com), заявява участие в обществената поръчка по обособени позиции №№ 1 и 2;
4. „ИНТЕРКОМПЛЕКС“ ООД, вх. № CD-DOC-4904/ 21.05.2020 г., в 13:45 часа, с адрес за кореспонденция: гр. София 1113, ул. „Акад. Георги Бончев“ № 20, тел.: 02 9717041, факс: 02 9717141, e-mail: [office.sf@intercomplex.bg](mailto:office.sf@intercomplex.bg), заявява участие в обществената поръчка по обособени позиции №№ 1, 2 и 3;
5. „ТРЕЙД ГРУП 2000“ ЕООД, вх. № CD-DOC-4908/ 21.05.2020 г., в 14:09 часа, с адрес за кореспонденция: гр. София, жк. „Толстой“, бул. „Рожен“ № 9, тел.: 02 9812887, факс: 02 9812935, e-mail: [office@tradegroup2000.com](mailto:office@tradegroup2000.com), заявява участие в обществената поръчка по обособени позиции №№ 1, 2 и 3;
6. „КАММАРТОН БЪЛГАРИЯ“ ЕООД, вх. № CD-DOC-4910/ 21.05.2020 г., в 14:23 часа, с адрес за кореспонденция: гр. София 1220, ул. „Илиенско шосе“ № 8, тел.: 02 9266011, факс: 02 9360032, e-mail: [office@ngtechnology.org](mailto:office@ngtechnology.org), заявява участие в обществената поръчка по обособени позиции №№ 1, 2 и 3;
7. „АУТОТЕХ ГРУП“ ООД, вх. № CD-DOC-4916/ 21.05.2020 г., в 14:53 часа, с адрес за кореспонденция: гр. София, ул. „Адам Мицкевич“ № 4-в, тел.: 0889 429801, e-mail: [office@autotech.bg](mailto:office@autotech.bg), заявява участие в обществената поръчка по обособени позиции №№ 1, 2 и 3;
8. „АВТО ИНЖЕНЕРИНГ ХОЛДИНГ ГРУП“ ЕООД, вх. № CD-DOC-4931/ 21.05.2020 г., в 16:25 часа, с адрес за кореспонденция: гр. София 1618, ул. „Околовръстен път“ № 9, тел.: 02

8066333, факс: 02 8066355, e-mail: [office@avto-engineering.com](mailto:office@avto-engineering.com), заявява участие в обществената поръчка по обособени позиции №№ 1, 2 и 3.

В резултат на извършения предварителен подбор, комисията изготви протокол по чл. 55, ал 1 от ППЗОП и го предаде на възложителя за вземане на решение. Управителният съвет на „ЧЕЗ Разпределение България“ АД взе Решение, отразено в т. 13 от Протокол № 522 от 22.07.2020 г., с което одобри кандидатите, които да бъдат поканени да подадат оферти и да участват в договарянето, както следва:

1. **„ЕНЕРГИЯ – МАРВАКОВ“ ЕООД**, ЕИК: 200766894, с адрес за кореспонденция: с. Вакарел 2060, Бивш Стопански двор, тел.: 0888 357825, e-mail: [marvakov@marvakov.com](mailto:marvakov@marvakov.com), за обособена позиция № 3;
2. **„МИВА ТРЕЙД“ ООД**, ЕИК: 131375978, с адрес за кореспонденция: гр. София, ж.к. Овча купел, бл. 401, вх. А, ет. 2, ап. 5, тел.: 0888 542950, e-mail: [office@miva-trade.eu](mailto:office@miva-trade.eu), за обособени позиции №№ 1, 2 и 3;
3. **„ВАК-02“ ООД**, ЕИК: 131008947, с адрес за кореспонденция: гр. София, ул. „Околовръстен път“ № 373, тел.: 02 9785220, факс: 02 9928454, e-mail: [office@vak-02.com](mailto:office@vak-02.com), за обособени позиции №№ 1 и 2;
4. **„ТРЕЙД ГРУП 2000“ ЕООД**, ЕИК: 131189703, с адрес за кореспонденция: гр. София, ж.к. „Толстой“, бул. „Рожен“ № 9, тел.: 02 9812887, факс: 02 9812935, e-mail: [office@tradegroup2000.com](mailto:office@tradegroup2000.com), за обособени позиции №№ 1, 2 и 3;
5. **„АВТО ИНЖЕНЕРИНГ ХОЛДИНГ ГРУП“ ЕООД**, ЕИК: 131163929, с адрес за кореспонденция: гр. София 1618, ул. „Околовръстен път“ № 9, тел.: 02 8066333, факс: 02 8066355, e-mail: [office@avto-engineering.com](mailto:office@avto-engineering.com), за обособени позиции №№ 1, 2 и 3.

Със същото решение на Управителния съвет на „ЧЕЗ Разпределение България“ АД е одобрена поканата по чл. 34, ал. 1 от ЗОП. На основание чл. 135, ал. 5 от ЗОП е определен срок за представяне на оферти – 15 (петнадесет) календарни дни, считано от датата на изпращането на поканата.

На 27.07.2020 година, на основание чл. 43, ал. 1 от ЗОП, Решението за предварителен подбор на Възложителя е изпратено до кандидатите „ЕНЕРГИЯ – МАРВАКОВ“ ЕООД, „МИВА ТРЕЙД“ ООД, „ВАК-02“ ООД, „ИНТЕРКОМПЛЕКС“ ООД, „ТРЕЙД ГРУП 2000“ ЕООД, „КАММАРТОН БЪЛГАРИЯ“ ЕООД, „АУТОТЕХ ГРУП“ ООД и „АВТО ИНЖЕНЕРИНГ ХОЛДИНГ ГРУП“ ЕООД чрез подписано с електронен подпис съобщение в електронната поща. Решението за предварителен подбор и протокола по чл. 55, ал 1 от ППЗОП са публикувани в Профила на купувача в деня на изпращането им до кандидатите. Решението на възложителя за предварителен подбор не е обжалвано в законоустановения срок.

На основание чл. 55, ал. 2, т. 1 от ППЗОП и след изтичане на срока по чл. 197, ал. 1, т. 6 от ЗОП на 11.08.2020 година до одобрените кандидати, съгласно решението на възложителя от 22.07.2020 г., са изпратени писмени покани за представяне на оферти и участие в договаряне, чрез подписани с електронен подпис съобщения на посочените на опаковките електронни пощи, до кандидатите:

- 1) **„ЕНЕРГИЯ-МАРВАКОВ“ ЕООД**, ЕИК 200766894, с изходящ № CD-DOC-8112 от 11.08.2020 г.;
- 2) **„МИВА ТРЕЙД“ ООД**, ЕИК 131375978, с изходящ № CD-DOC-8114 от 11.08.2020 г.;
- 3) **„ВАК-02“ ООД**, ЕИК 131008947, с изходящ № CD-DOC-8116 от 11.08.2020 г.;
- 4) **„ТРЕЙД ГРУП 2000“ ЕООД**, ЕИК 131189703, с изходящ № CD-DOC-8115 от 11.08.2020 г.;
- 5) **„АВТО ИНЖЕНЕРИНГ ХОЛДИНГ ГРУП“ ЕООД**, ЕИК: **131163929**, с изходящ № CD-DOC-8113 от 11.08.2020 г.

Поканите за представяне на оферти и участие в договаряне са публикувани в Профила на купувача в деня на изпращането им до кандидатите.

От протокола по чл. 48, ал. 6 от ППЗОП и от представените опаковки (оферти) и мостри, комисията установи, че в предварително посочения в поканата за представяне на оферта за участие в договарянето краен срок за подаване на оферти, а именно: до 16:30 часа (краят на работното време за възложителя) на 26.08.2020 г., в деловодството на възложителя са получени **5 /пет/** броя запечатани непрозрачни опаковки (оферти) от поканените кандидати, придружени от отделни опаковки, обозначени като мостри, съгласно изискванията от документацията за участие в обществената поръчка, които са регистрирани по реда на тяхното постъпване, както следва:

1. С вх. № CD-DOC-8670/ 25.08.2020 г., 16:20 часа от „АВТО ИНЖЕНЕРИНГ ХОЛДИНГ ГРУП“ ЕООД, с адрес за кореспонденция: гр. София 1618, ул. „Околовръстен път“ № 9, тел.: 02 8066333, факс: 02 8066355, e-mail: [office@avto-engineering.com](mailto:office@avto-engineering.com). Офертата на участника се състои от 3 (три) запечатани непрозрачни опаковки (пакети), в това число: 1 (една) опаковка с изискуемите документи от офертата и 2 (две) опаковки с мостри към офертата (кашони), за участие в обществената поръчка по обособени позиции №№ 1, 2 и 3.
2. С вх. № CD-DOC-8674/ 26.08.2020 г., 09:19 часа от „ЕНЕРГИЯ – МАРВАКОВ“ ЕООД, с адрес за кореспонденция: с. Вакарел 2060, Бивш Стопански двор, тел.: 0888 357825, e-mail: [marvakov@marvakov.com](mailto:marvakov@marvakov.com), Офертата на участника се състои от 1 (една) запечатана непрозрачна опаковка за участие в обществената поръчка по обособена позиция № 3.
3. С вх. № CD-DOC-8690/ 26.08.2020 г., 12:27 часа от „МИВА ТРЕЙД“ ООД, с адрес за кореспонденция: гр. София, ж.к. Овча купел, бл. 401, вх. А, ет. 2, ап. 5, тел.: 0888 542950, e-mail: [office@miva-trade.eu](mailto:office@miva-trade.eu). Офертата на участника се състои от 5 (пет) запечатани непрозрачни опаковки (пакети), в това число: 1 (една) опаковка с изискуемите документи от офертата и 4 (четири) опаковки с мостри към офертата (кашони), за участие в обществената поръчка по обособени позиции №№ 1, 2 и 3.
4. С вх. № CD-DOC-8725/ 26.08.2020 г., 14:44 часа от „ВАК-02“ ООД, с адрес за кореспонденция: гр. София, ул. „Околовръстен път“ № 373, тел.: 02 9785220, факс: 02 9928454, e-mail: [office@vak-02.com](mailto:office@vak-02.com). Офертата на участника се състои от 3 (три) запечатани непрозрачни опаковки (пакети), в това число: 1 (една) опаковка с изискуемите документи от офертата и 2 (две) опаковки с мостри към офертата (кашони), за участие в обществената поръчка по обособени позиции №№ 1 и 2.
5. С вх. № CD-DOC-8729/ 26.08.2020 г., 16:09 часа от „ТРЕЙД ГРУП 2000“ ЕООД, с адрес за кореспонденция: гр. София, жк. „Толстой“, бул. „Рожен“ № 9, тел.: 02 9812887, факс: 02 9812935, e-mail: [office@tradegroup2000.com](mailto:office@tradegroup2000.com). Офертата на участника се състои от 3 (три) запечатани непрозрачни опаковки (пакети), в това число: 1 (една) опаковка с изискуемите документи от офертата и 2 (две) опаковки с мостри към офертата (кашони), за участие в обществената поръчка по обособени позиции №№ 1, 2 и 3.

#### **V. ДЕЙСТВИЯ НА КОМИСИЯТА, СВЪРЗАНИ С ОТВАРЯНЕ, РАЗГЛЕЖДАНЕ И ОЦЕНЯВАНЕ НА ОФЕРТИТЕ И ПРОВЕЖДАНЕ НА ПРЕГОВОРИ:**

В изпълнение на цитираните в началото на този доклад заповеди, комисия в състав: Силвия Стоянова, Бисер Шкумбов, Цветина Димитрова, Найден Бонджев, Владимир Вълчев, Цветан Цветанов и Стефан Иванов на свое публично заседание започна работа по отваряне на получените опаковки (оферти) и опаковки с мостри в 10:00 часа на 27.08.2020 г. след получаване на опаковките и протокола по чл. 48, ал. 6 от ППЗОП от деловодството на Възложителя.

Действията на комисията на проведеното публично заседание по отварянето на опаковките с офертите и представените мостри от участниците и провеждането на жребия за определяне на реда за водене на преговори са отразени в Протокол № 4 от 27.08.2020 г., представляващ Приложение № 1 към настоящия доклад. След провеждането на жребия, председателят на комисията обяви края на публичната част на заседанието на комисията. Комисията продължи своята работа на закрито заседание, проведено на 21.09.2020 г., като подробно разгледа документите в представените от участниците първоначални технически предложения и мостри за съответните обособени позиции. За направените констатации, комисията изготви и подписа Протокол № 5 от 21.09.2020 г., представляващ Приложение № 2, неделима част от настоящия доклад.

Участниците са уведомени за датата и място на провеждането на първи кръг на техническо договаряне (на 28.09.2020 г.) с Поканата за предоставяне на оферта и участие в договаряне. След проведението на 27.08.2020 година жребий за определяне на поредността на участниците в преговори, участниците в преговорите са информирани и за началния час за провеждане на първи кръг на договаряне, за всеки един от тях със съобщение, изпратено поотделно до тях на представените факс номера и електронни пощи и публикувано на 23.09.2020 г. в профила на купувача на Възложителя в самостоятелния раздел с № 147059 на обществената поръчка.

На 28.09.2020 г. от 09:00 часа в административната сграда на възложителя в гр. София, на адрес: район „Младост“, бул. „Цариградско шосе“ № 159, ет. 2, заседателна зала „Самара“, комисията проведе първи кръг на договаряне по отношение на техническите предложения от офертите на участниците (технически преговори), без да бъде обсъждана цената за изпълнение на поръчката.



Преговорите с участниците са обективирани в нарочни протоколи, представляващи Приложение № 3 към този доклад.

На 02.10.2020 г. комисията проведе закрито заседание, на което разгледа представените от участника „АВТО ИНЖЕНЕРИНГ ХОЛДИНГ ГРУП“ ЕООД допълнително техническо предложение и мостра за обособена позиция № 1: „Доставка на акумулаторни професионални инструменти“ / „Акумулаторен пробивен винтоверт“ и го оцени за наличие и за съответствие с изискванията, поставени и предварително обявени от възложителя. За направените констатации и взети решения, комисията изготви и подписа Протокол № 6 от 02.10.2020 г., представляващ Приложение № 4, неделима част от настоящия доклад.

В предварително обявените чрез съобщението, публикувано на Профила на купувача, дата и час, а именно: 07.10.2020 г. от 10:00 часа, комисията се събра за своето публично заседание за отваряне на пликове „Предлагани ценови параметри“ на участниците, чиито оферти отговарят на изискванията на ЗОП и възложителя. Действията на комисията по провеждане на заседанието са отразени в Протокол № 7 от 07.10.2020 г., представляващ Приложение № 5, неделима част от настоящия доклад.

Комисията продължи своята работа с провеждане на първи кръг на ценови преговори с участниците, съгласно определения чрез жребий на 27.08.2020 г., ред за водене на преговори. Направените предложения и постигнатите договорености с всеки участник са отразени в нарочни протоколи, представляващи Приложение № 6, неделима част от настоящия доклад.

След проведените ценови преговори комисията анализира постигнатите договорености с участниците. За направения анализ и взетите решения, комисията изготви и подписа Протокол № 8 от 08.10.2020 г., представляващ Приложение № 7, неделима част от настоящия доклад.

На 15.10.2020 г., комисията проведе закрито заседание, целта на което да разгледа представените от участника „ВАК-02“ ООД подробни писмени обосновка за начина на образуване на представеното ценово предложение за ценови параметър: „Обща стойност за доставка на инструменти“ за обособени позиции №№ 1 и 2. За направения анализ и взети решения, комисията изготви и подписа Протокол № 9 от 15.10.2020 г., представляващ Приложение № 8, неделима част от настоящия доклад.

#### **VI. МОТИВИ ЗА ДОПУСКАНЕ ИЛИ ОТСТРАНЯВАНЕ НА УЧАСТНИЦИТЕ:**

След извършване на всички описани по-горе действия, комисията реши да класира участниците в процедурата, които отговарят на изискванията за личното състояние и критериите за подбор, поканени да подадат оферти и по отношение на тях, комисията е установила съответствие с предварително обявените условия на възложителя и нормативните изисквания, а именно участниците „АВТО ИНЖЕНЕРИНГ ХОЛДИНГ ГРУП“ ЕООД за обособени позиции №№ 1, 2 и 3; „ЕНЕРГИЯ – МАРВАКОВ“ ЕООД за обособена позиция № 3; „МИВА ТРЕЙД“ ООД за обособени позиции №№ 1, 2 и 3; „ВАК-02“ ООД за обособени позиции 1 и 2 и „ТРЕЙД ГРУП 2000“ ЕООД и за обособени позиции №№ 1, 2 и 3, подали първоначални оферти.

#### **VII. КЛАСИРАНЕ НА УЧАСТНИЦИТЕ:**

Съгласно документацията за обществената поръчка, настоящата обществена поръчка се възлага въз основа на икономически най-изгодна оферта, която се определя съгласно критерий „най-ниска цена“, съгласно чл. 70, ал. 2, т. 1 от ЗОП.

Комисията извърши следното класиране на участниците по обособени позиции:

**За Обособена позиция № 1: „Доставка на акумулаторни професионални инструменти“:**

- I място** – „ВАК-02“ ООД, с цена за доставка на прогнозното количество акумулаторни професионални инструменти в размер на **427 188,00** лева без ДДС;
- II място** – „АВТО ИНЖЕНЕРИНГ ХОЛДИНГ ГРУП“ ЕООД, с цена за доставка на прогнозното количество акумулаторни професионални инструменти в размер на **504 898,28** лева без ДДС;
- III място** – „МИВА ТРЕЙД“ ООД, с цена за доставка на прогнозното количество акумулаторни професионални инструменти в размер на **572 163,00** лева без ДДС;

IV място – „ТРЕЙД ГРУП 2000“ ЕООД, с цена за доставка на прогнозното количество акумулаторни професионални инструменти в размер на **710 981,77** лева без ДДС.

За Обособена позиция № 2: „Доставка на ъглошлифовъчни и удъро-пробивни професионални инструменти и консумативи за тях“:

I място – „ВАК-02“ ООД, с цена за доставка на прогнозното количество ъглошлифовъчни и удъро-пробивни професионални инструменти в размер на **151 950,20** лева без ДДС;

II място – „МИВА ТРЕЙД“ ООД, с цена за доставка на прогнозното количество ъглошлифовъчни и удъро-пробивни професионални инструменти в размер на **190 838,10** лева без ДДС;

III място – „АВТО ИНЖЕНЕРИНГ ХОЛДИНГ ГРУП“ ЕООД, с цена за доставка на прогнозното количество ъглошлифовъчни и удъро-пробивни професионални инструменти в размер на **240 335,94** лева без ДДС;

IV място – „ТРЕЙД ГРУП 2000“ ЕООД, с цена за доставка на прогнозното количество ъглошлифовъчни и удъро-пробивни професионални инструменти в размер на **304 734,44** лева без ДДС.

За Обособена позиция № 3: „Доставка на професионални заваръчни апарати и преносими агрегати за напрежение“:

I място – „АВТО ИНЖЕНЕРИНГ ХОЛДИНГ ГРУП“ ЕООД, с цена за доставка на прогнозното количество професионални заваръчни апарати и преносими агрегати за напрежение в размер на **209 880,18** лева без ДДС;

II място – „МИВА ТРЕЙД“ ООД, с цена за доставка на прогнозното количество професионални заваръчни апарати и преносими агрегати за напрежение в размер на **213 077,00** лева без ДДС;

III място – „ЕНЕРГИЯ – МАРВАКОВ“ ЕООД, с цена за доставка на прогнозното количество професионални заваръчни апарати и преносими агрегати за напрежение в размер на **215 056,45** лева без ДДС;

IV място – „ТРЕЙД ГРУП 2000“ ЕООД, с цена за доставка на прогнозното количество професионални заваръчни апарати и преносими агрегати за напрежение в размер на **222 741,13** лева без ДДС.

#### VIII. ПРЕДЛОЖЕНИЕ КЪМ ВЪЗЛОЖИТЕЛЯ ВЪЗ ОСНОВА НА РЕЗУЛТАТИТЕ ОТ ПРОЦЕДУРАТА:

Предвид извършеното класиране по трите обособени позиции от предмета на поръчката, описано по-горе в настоящия доклад, комисията предлага на възложителя в съответствие с чл. 60, ал. 1, т. 3 от ППЗОП да постанови решение с правно основание чл. 22, ал. 1, т. 6 и чл. 108, т. 1 от ЗОП, за определяне на участниците, класирани на първо място, за изпълнители на обществената поръчка по съответните обособени позиции и да сключи договори с тях, както следва:

- 1) Участникът „ВАК-02“ ООД за изпълнител на обществената поръчка от вида „договаряне с предварителна покана за участие“ с референтен номер на възложителя № PPD20-027 и предмет: „Доставка на професионални електрически инструменти“, в частта ѝ по Обособена позиция № 1: „Доставка на акумулаторни професионални инструменти“ и да сключи договор с него по договорените условия, въз основа на които е определен за изпълнител и в съответствие с условията за участие в процедурата, включително ценовите за изпълнение на поръчката и условията от документацията за обществената поръчка.
- 2) Участникът „ВАК-02“ ООД за изпълнител на обществената поръчка от вида „договаряне с предварителна покана за участие“ с референтен номер на възложителя № PPD20-027 и предмет: „Доставка на професионални електрически инструменти“, в частта ѝ по Обособена позиция № 2: „Доставка на ъглошлифовъчни и удъро-пробивни професионални инструменти и консумативи за тях“ и да сключи договор с него по договорените условия, въз основа на които е определен за изпълнител и в съответствие с условията за участие в процедурата, включително ценовите за изпълнение на поръчката и условията от документацията за обществената поръчка.
- 3) Участникът „АВТО ИНЖЕНЕРИНГ ХОЛДИНГ ГРУП“ ЕООД за изпълнител на обществената поръчка от вида „договаряне с предварителна покана за участие“ с референтен номер на възложителя № PPD20-027 и предмет: „Доставка на професионални електрически инструменти“, в частта ѝ по Обособена позиция № 3: „Доставка на професионални заваръчни





**ПРОТОКОЛ № 4**  
**от 27.08.2020 г.**

за провеждане на публично заседание за отваряне на получените опаковки (оферти) и мостри и оповестяване на съдържанието им, както и за изтегляне на жребий за определяне на реда за водене на преговори с участниците

Днес, на **27.08.2020 г.** от **10:00 часа**, в гр. София, зала "Синя", ет. 3 на БенчМарк Бизнес Център, находящ се на адрес: бул. „Цариградско шосе“ № 159, се проведе публично заседание на комисията, назначена със Заповед (за определяне на състава и задачите на оценителната комисия) № CD-ORD-3044/22.05.2020 г. и Заповед (за удължаване на срока за приключване на работата на комисията) № CD-ORD-3044 (1)/22.06.2020 г., и двете подписани от г-н Петър Холаковски – Упълномощен член на Управителния съвет на „ЧЕЗ Разпределение България“ АД, на която е възложена задачата да проведе процедура за възлагане на обществена поръчка от вида „договаряне с предварителна покана за участие“ с предмет: „**Доставка на професионални електрически инструменти**“, референтен № **PPD20-027**. Предметът на обществената поръчка е разделен на 3 обособени позиции, както следва:

- 1) Обособена позиция № 1 – „Доставка на акумулаторни професионални инструменти“;
- 2) Обособена позиция № 2 – „Доставка на ъглошлифовъчни и удъро-пробивни професионални инструменти и консумативи за тях“;
- 3) Обособена позиция № 3 – „Доставка на професионални заваръчни апарати и преносими агрегати за напрежение“.

При извършване на действията, отразени в настоящия протокол, комисията заседава в състав, който е както следва:

**Председател на комисията:**

1. Силвия Стоянова – експерт „Търговия“, „ЧЕЗ Разпределение България“ АД;

**Членове:**

2. Бисер Шкумбов – експерт „Търговия“, „ЧЕЗ Разпределение България“ АД;
3. Цветина Димитрова – юристконсулт, „ЧЕЗ Разпределение България“ АД;
4. Найден Бонджев – Инженер РЕЕ/ Старши, отдел „Техническа политика и стандарти“, ДСПРМ, „ЧЕЗ Разпределение България“ АД;
5. Владимир Вълчев – главен инженер Превантивна поддръжка, Дирекция „Експлоатация и поддръжане“, „ЧЕЗ Разпределение България“ АД;
6. Цветан Цветанов – инженер ел. машини и апарати/ Координация измервателна техника, Дирекция „Мерене и управление на данните“, „ЧЕЗ Разпределение България“ АД;
7. Стефан Иванов – Ръководител отдел „Планиране и контрол на обществените поръчки, ДУД, „ЧЕЗ Разпределение България“ АД.

Комисията се събра и проведе публично заседание за отваряне на получените опаковки (оферти) и опаковки с мостри по гореописаната процедура, оповестяване и разглеждане на тяхното съдържание, в съответствие с предвиденото в чл. 54, ал. 1 до ал. 5 от Правилника за прилагане на Закона за обществените поръчки (ППЗОП). Поради обективна невъзможност основният член Минко Радевски да изпълнява задълженията си в състава на комисията по време на публичното заседание на 27.08.2020 г. до отпадане на невъзможността в работата на помощния орган на възложителя взе участие по заместване Цветан Цветанов, определен за резервен член с посочената по-горе в протокола заповед на възложителя за определяне на състава на комисията. За направеното заместване не е издавана нова нарочна заповед на възложителя за промяната в персоналия състав на комисията, тъй като посоченият резервен член е определен за такъв в същата заповед с правото да замества временно основен член. Преди да започне своята работа, резервният член на комисията по заместване Цветан Цветанов, е декларирал липсата на основанията за отвод (липса на конфликт на интереси), като е подписал декларация по чл. 103, ал. 2 от Закона за обществените поръчки (ЗОП) във връзка с чл. 51, ал. 8 от ППЗОП, която е приложена (в оригинал) по преписката за провеждане на настоящата обществена поръчка, и се е запознал с досегашната работа на комисията.

Комисията започна работа след получаване на представените от участниците опаковки (оферти) и опаковки с мостри и протокола по чл. 48, ал. 6 от ППЗОП от деловодството на възложителя. От протокола по чл. 48, ал. 6 от ППЗОП и от представените опаковки (оферти) и мостри, комисията установи, че в предварително посочения в поканата за представяне на оферта за участие в договарянето краен срок за подаване на оферти, а именно: до 16:30 часа (краят на работното време за възложителя) на 26.08.2020 г., в деловодството на възложителя са получени **5 /пет/** броя запечатани непрозрачни опаковки (оферти) от поканените кандидати, придружени от отделни опаковки, обозначени като мостри,

Информацията е  
заличена на основание  
чл. 36а, ал. 3 от ЗОП

съгласно изискванията от документацията за участие в обществената поръчка, които са регистрирани по реда на тяхното постъпване, както следва:

1. С вх. № CD-DOC-8670/ 25.08.2020 г., 16:20 часа от „АВТО ИНЖЕНЕРИНГ ХОЛДИНГ ГРУП“ ЕООД, с адрес за кореспонденция: гр. София 1618, ул. „Околовръстен път“ № 9, тел.: 02 8066333, факс: 02 8066355, e-mail: [office@avto-engineering.com](mailto:office@avto-engineering.com). Офертата на участника се състои от 3 (три) запечатани непрозрачни опаковки (пакети), в това число: 1 (една) опаковка с изискуемите документи от офертата и 2 (две) опаковки с мостри към офертата (кашони), за участие в обществената поръчка по обособени позиции №№ 1, 2 и 3.
2. С вх. № CD-DOC-8674/ 26.08.2020 г., 09:19 часа от „ЕНЕРГИЯ – МАРВАКОВ“ ЕООД, с адрес за кореспонденция: с. Вакарел 2060, Бивш Стопански двор, тел.: 0888 357825, e-mail: [marvakov@marvakov.com](mailto:marvakov@marvakov.com), за участие в обществената поръчка по обособена позиция № 3.
3. С вх. № CD-DOC-8690/ 26.08.2020 г., 12:27 часа от „МИВА ТРЕЙД“ ООД, с адрес за кореспонденция: гр. София, ж.к. Овча купел, бл. 401, вх. А, ет. 2, ап. 5, тел.: 0888 542950, e-mail: [office@miva-trade.eu](mailto:office@miva-trade.eu). Офертата на участника се състои от 5 (пет) запечатани непрозрачни опаковки (пакети), в това число: 1 (една) опаковка с изискуемите документи от офертата и 4 (четири) опаковки с мостри към офертата (кашони), за участие в обществената поръчка по обособени позиции №№ 1, 2 и 3.
4. С вх. № CD-DOC-8725/ 26.08.2020 г., 14:44 часа от „ВАК-02“ ООД, с адрес за кореспонденция: гр. София, ул. „Околовръстен път“ № 373, тел.: 02 9785220, факс: 02 9928454, e-mail: [office@vak-02.com](mailto:office@vak-02.com). Офертата на участника се състои от 3 (три) запечатани непрозрачни опаковки (пакети), в това число: 1 (една) опаковка с изискуемите документи от офертата и 2 (две) опаковки с мостри към офертата (кашони), за участие в обществената поръчка по обособени позиции №№ 1 и 2.
5. С вх. № CD-DOC-8729/ 26.08.2020 г., 16:09 часа от „ТРЕЙД ГРУП 2000“ ЕООД, с адрес за кореспонденция: гр. София, жк. „Толстой“, бул. „Рожен“ № 9, тел.: 02 9812887, факс: 02 9812935, e-mail: [office@tradegroup2000.com](mailto:office@tradegroup2000.com). Офертата на участника се състои от 3 (три) запечатани непрозрачни опаковки (пакети), в това число: 1 (една) опаковка с изискуемите документи от офертата и 2 (две) опаковки с мостри към офертата (кашони), за участие в обществената поръчка по обособени позиции №№ 1, 2 и 3.

На публичното заседание на комисията при отварянето на опаковките, съставляващи получените от участниците оферти, включително опаковките с мострите, присъства следното лице в описаното по-долу качество:

- 1) **Габриела Панева** – упълномощен представител на участника „ВАК-02“ ООД.

Посоченото по-горе лице, присъстващо на публичното заседание на комисията по отваряне на получените опаковки с оферти, се вписа в „Списък на присъстващите“ и представи на комисията пълномощно в удостоверение на своята представителна власт. Списъкът на присъстващите и представеното пълномощно е приложено в досието на обществената поръчка. На публичното заседание на комисията при отваряне на офертите не присъстваха представители на средствата за масово осведомяване.

След извършване на описаните по-горе организационни и предварителни действия във връзка с процедурата за възлагане на обществената поръчка, както и след като комисията се увери, че опаковките с подадените оферти отговарят на нормативните изисквания, определени в чл. 47, ал. 2 от ППЗОП, бяха отворени (в присъствието на всички членове на комисията и представителя на участника, посочен в настоящия протокол) запечатаните непрозрачни опаковки с офертите и мострите на участниците и бяха извършени следните действия:

- На основание чл. 54, ал. 3 от ППЗОП, бяха отворени по реда на тяхното постъпване получените оферти и бяха оповестени съдържащите се в опаковката (офертата) на всеки участник документи, включително бе проверено и установено наличието на отделни запечатани пликосе с надпис „Предлагани ценови параметри“ във всяка от офертите. След което, комисията отвори и оповести съдържанието на отделните опаковки към офертите на участниците, обозначени като мостри;
- На основание чл. 54, ал. 4 от ППЗОП трима от членовете на комисията подписаха техническите предложения и пликосете с надпис „Ценово предложение“, съдържащи се във всяка от получените и отворени опаковки (оферти);
- На основание чл. 54, ал. 5 от ППЗОП, беше предложено на присъстващия представител на участника „ВАК-02“ ООД да подпише техническите предложения и пликосе с надпис „Предлагани ценови параметри“ от офертите на останалите участници. Присъстващият упълномощен представител на участника „ВАК-02“ ООД не се възползва от направеното му предложение.

След като отвори опаковките с офертите на участниците, оповести тяхното съдържание и след като бяха извършени описаните по-горе фактически действия по чл. 54, ал. 3 – ал. 5 от ППЗОП, комисията проведе

Информацията е  
заличена на основание  
чл. 36а, ал. 3 от ЗОП

в присъствието на посочения по-горе представител на участника „ВАК-02“ ООД по пълномощие жребий за определяне на реда за водене на преговори с участниците по предварително обявения в документацията за участие ред. За проведения жребий бе съставен „Протокол от проведен жребий“ (Приложение – неделима част от настоящия протокол), който е подписан от всички членове на комисията и присъстващия представител на участника по пълномощие. На г-жа Панева беше предоставено копие от протокола за проведения жребий, с което приключи публичната част на заседанието на комисията.

След извършване на гореописаните процесуални действия по провеждане на процедурата за възлагане на обществената поръчка, на основание чл. 54, ал. 6 от ППЗОП председателят на комисията обяви края на публичната част от заседанието на комисията.

Заседанието на комисията, отразено в настоящия протокол, беше закрито в 11:50 часа на 27.08.2020 г. от председателя ѝ

*Приложение: Протокол от проведен жребий.*

Настоящият протокол се съставя на основание чл. 103, ал. 3 от ЗОП във връзка с чл. 54, ал. 1 и ал. 4 от ППЗОП и се подписва от всички членове на оценителната комисия, назначена със Заповеди №№ CD-ORD-3044/ 22.05.2020 г. и CD-ORD-3044 (1)/ 22.06.2020 г. в състав, както следва:

**Председател:**

Информацията е  
заличена на основание  
чл. 36а, ал. 3 от ЗОП

1. ....

Силвия Стоянова

**Член**

2. ....

Бисер

Информацията е заличена на основание чл. 36а, ал. 3 от ЗОП

5. ....

Владимир Вълчев

Цветан Цветанов

Стефан Иванов

**ПРОТОКОЛ № 5**  
**от 21.09.2020 г.**

за провеждане на работно (закрито) заседание за разглеждане на представените от участниците първоначални технически предложения и мостри

Днес, на **21.09.2020 г. от 11:00 часа**, в гр. София, зала „Самара“, ет. 2 на БенчМарк Бизнес Център, находящ се на адрес: бул. „Цариградско шосе“ № 159, се проведе работно заседание на Комисията, назначена със Заповед (за определяне на състава и задачите на оценителната комисия) № CD-ORD-3044/ 22.05.2020 г. и Заповед (за удължаване на срока за приключване на работата на комисията) № CD-ORD-3044 (1)/ 22.06.2020 г., и двете подписани от г-н Петър Холаковски – Упълномощен член на Управителния съвет на „ЧЕЗ Разпределение България“ АД, на която е възложена задачата да проведе процедура за възлагане на обществена поръчка от вида „договаряне с предварителна покана за участие“ с предмет: **„Доставка на професионални електрически инструменти“**, референтен № **PPD20-027**. Предметът на обществената поръчка е разделен на 3 обособени позиции, както следва:

- 1) Обособена позиция № 1 – „Доставка на акумулаторни професионални инструменти“;
- 2) Обособена позиция № 2 – „Доставка на ъглошлифовъчни и удъро-пробивни професионални инструменти и консумативи за тях“;
- 3) Обособена позиция № 3 – „Доставка на професионални заваръчни апарати и преносими агрегати за напрежение“.

При извършване на действията, отразени в настоящия протокол, комисията заседава в състав, както следва:

**Председател на комисията:**

1. Силвия Стоянова – експерт „Търговия“, „ЧЕЗ Разпределение България“ АД;

**Членове:**

2. Бисер Шкумбов – експерт „Търговия“, „ЧЕЗ Разпределение България“ АД;
3. Цветина Димитрова – юристконсулт, „ЧЕЗ Разпределение България“ АД;
4. Найден Бонджев – Инженер РЕЕ/ Старши, отдел „Техническа политика и стандарти“, ДСПРМ, „ЧЕЗ Разпределение България“ АД;
5. Владимир Вълчев – главен инженер Превантивна поддръжка, Дирекция „Експлоатация и поддръжане“, „ЧЕЗ Разпределение България“ АД;
6. Цветан Цветанов – инженер ел. машини и апарати/ Координация измервателна техника, Дирекция „Мерене и управление на данните“, „ЧЕЗ Разпределение България“ АД;
7. Стефан Иванов – Ръководител отдел „Планиране и контрол на обществените поръчки, ДУД, „ЧЕЗ Разпределение България“ АД.

Комисията се събра и проведе работно заседание, на което подробно разгледа представените от участниците технически предложения в опаковките с първоначалните им оферти, както и представените мостри и ги оцени за наличие и за съответствие с изискванията, поставени и предварително обявени от възложителя.

I. При прегледа на техническите предложения на част от участниците бе констатирано следното:

- 1) По отношение на техническото предложение на участника „АВТО ИНЖЕНЕРИНГ ХОЛДИНГ ГРУП“ ЕООД:
  - Участникът е представил оферта за обособена позиция № 1: „Доставка на акумулаторни професионални инструменти“, в която е констатирано несъответствие с техническите изисквания на Възложителя в графата „Гарантирано предложение“ от образеца на предложение за изпълнение на поръчката по точка 1.5. за параметъра/характеристиката „Обороти на празен ход (първа/втора скорост),  $\text{min}^{-1}$ “, като е посочено, че предлаганият от участника „Акумулаторен пробивен винтоверт“ производител: Robert Bosch Power Tools GmbH, модел: GSR 18V50 има следните характеристики: „Първа скорост –  $460 \text{ min}^{-1}$  и Втора скорост –  $1800 \text{ min}^{-1}$ “. Съгласно изискванията от документацията за обществена поръчка стойността на оборотите на празен ход при първа скорост трябва да бъдат минимално от 0 до  $500 \text{ min}^{-1}$ ;
  - Участникът е представил оферта за обособена позиция № 2: „Доставка на ъглошлифовъчни и удъро-пробивни професионални инструменти и консумативи за тях“, в която е констатирано несъответствие с техническите изисквания на Възложителя в графата „Гарантирано предложение“ от образеца на предложение за изпълнение на

поръчката по точка 1.10. за параметъра/характеристиката „Максимални размери (Д/В)“, като е посочено, че предлаганият от участника „Перфоратор малък“ производител: Robert Bosch Power Tools GmbH, модел: GBH 240 F има следните характеристики: „385/210 мм“. След преглед на представената от участника извадка от продуктивния каталог на предложението модел, както и направена от комисията справка на официалния сайт на производителя: <https://www.bosch-professional.com/bg/bg/products/gbh-240-f-0611273000>, беше констатирано, че дължината на декларираният от участника инструмент е 397 мм, т.е. по-голяма от максимално допустимата. Съгласно изискванията от документацията за обществена поръчка максималните размери (Д/В) трябва да бъдат 385/210 мм;

- Участникът е представил оферта за обособена позиция № 3, която отговаря на всички технически изисквания на Възложителя и комисията не е открила несъответствия по нея;
- 2) Участникът „ЕНЕРГИЯ – МАРВАКОВ“ ЕООД е представил оферта за обособена позиция № 3, която отговаря на всички технически изисквания на Възложителя и комисията не е открила несъответствия по нея;
- 3) Участникът „МИВА ТРЕЙД“ ООД е представил оферти за обособени позиции №№ 1, 2 и 3, които отговарят на всички технически изисквания на Възложителя и комисията не е открила несъответствия по тях;
- 4) Участникът „ВАК-02“ ООД е представил оферти за обособени позиции №№ 1 и 2, които отговарят на всички технически изисквания на Възложителя и комисията не е открила несъответствия по тях;
- 5) Участникът „ТРЕЙД ГРУП 2000“ ЕООД е представил оферти за обособени позиции №№ 1, 2 и 3, които отговарят на всички технически изисквания на Възложителя и комисията не е открила несъответствия по тях.

II. След подробен преглед и анализ на документите, съдържащи се в техническите предложения на участници, комисията направи конкретни констатации, във връзка с което определи въпросите за обсъждане на първи кръг на договаряне по отношение на техническите предложения от офертите на участниците (технически преговори), а именно:

- 1) По отношение на техническото предложение на участника „АВТО ИНЖЕНЕРИНГ ХОЛДИНГ ГРУП“ ЕООД:
  - В графата „Гарантирано предложение“ от образеца на предложение за изпълнение на поръчката за обособена позиция № 1: „Доставка на акумулаторни професионални инструменти“ по точка 1.5. за параметъра/характеристиката „Обороти на празен ход (първа/втора скорост),  $\text{min}^{-1}$ “, е посочено, че предлаганият от участника „Акумулаторен пробивен винтоверт“ производител: Robert Bosch Power Tools GmbH, модел: GSR 18V50 има следните характеристики: „Първа скорост –  $460 \text{ min}^{-1}$  и Втора скорост –  $1800 \text{ min}^{-1}$ “;
  - В графата „Гарантирано предложение“ от образеца на предложение за изпълнение на поръчката за обособена позиция № 2: „Доставка на ъглошлифовъчни и удъро-пробивни професионални инструменти и консумативи за тях“ по точка 1.10. за параметъра/характеристиката „Максимални размери (Д/В)“, е посочено, че предлаганият от участника „Перфоратор малък“ производител: Robert Bosch Power Tools GmbH, модел: GBH 240 F има следните характеристики: „385/210 мм“;
  - Няма констатирани пропуски и/или несъответствия за обособена позиция № 3 и не е необходимо да се представят допълнителни документи и информация.
- 2) По отношение на техническото предложение на участника „ЕНЕРГИЯ – МАРВАКОВ“ ЕООД за обособена позиция № 3 няма констатирани пропуски и/или несъответствия и не е необходимо да се представят допълнителни документи и информация.
- 3) По отношение на техническото предложение на участника „МИВА ТРЕЙД“ ООД за обособени позиции №№ 1, 2 и 3 няма констатирани пропуски и/или несъответствия и не е необходимо да се представят допълнителни документи и информация.
- 4) По отношение на техническото предложение на участника „ВАК-02“ ООД за обособени позиции №№ 1 и 2 няма констатирани пропуски и/или несъответствия и не е необходимо да се представят допълнителни документи и информация.
- 5) По отношение на техническото предложение на участника „ТРЕЙД ГРУП 2000“ ЕООД за обособени позиции №№ 1, 2 и 3 няма констатирани пропуски и/или несъответствия и не е необходимо да се представят допълнителни документи и информация.

На заседанието комисията определи преговорите с всеки един от участниците в Раздел II от настоящия протокол поотделно да се проведат в рамките на 20 (двадесет) минути за всеки един от тях.

Като взе предвид, че с поканата за представяне на оферта и участие в договаряне участниците са уведомени за датата, часа и мястото на провеждане на първи кръг на договаряне, но не е определен интервал за провеждане на преговори, с цел по-добра организация на процеса, комисията реши на всеки един от участниците, посочени в Раздел II от настоящия протокол, да бъде изпратено уведомление с посочен конкретен час за начало на първи кръг на договаряне с него.

За целта председателят ще изпрати писма до всички участници в процедурата с уведомление за началния час на първи кръг на договаряне по отношение на техническите предложения от офертите на участниците (технически преговори), за всеки един от тях.

**Настоящият протокол се съставя на основание чл. 103, ал. 3 от Закона за обществените поръчки във връзка с чл. 56 от Правилника за прилагане на Закона за обществените поръчки и се подписва от всички членове на оценителната комисия, назначена със Заповеди №№ CD-ORD-3044/ 22.05.2020 г. и CD-ORD-3044 (1)/ 22.06.2020 г. в състав, както следва:**

**Председател:**

Информацията е  
заличена на основание  
чл. 36а, ал. 3 от ЗОП

1.

Силвия Стоянова

**Членове:**

2. ....

Бисер

Информацията е заличена на основание чл. 36а, ал. 3 от ЗОП

5. ....

Владимир Вълчев

Цветан Цветанов

Стефан Иванов



## ПРОТОКОЛ

от проведен първи кръг на договаряне по отношение на Предложението за изпълнение на поръчката (Техническо предложение) с участника „ТРЕЙД ГРУП 2000“ ЕООД

Днес, 28 септември 2020 година от 09:10 часа, в гр. София, зала "Черни връх", ет. 2 на БенчМарк Бизнес Център, находящ се на адрес: бул. „Цариградско шосе“ № 159, в изпълнение на Заповед (за разглеждане и оценка на подадените оферти за участие, и провеждане на преговори) № CD-ORD-3044/ 22.05.2020 г. и Заповед (за удължаване на срока за приключване на работата на комисията) № CD-ORD-3044 (1)/ 22.06.2020 г. на г-н Петър Холаковски – Упълномощен член на Управителния съвет на „ЧЕЗ Разпределение България“ АД за процедура за възлагане на обществена поръчка от вида „договаряне с предварителна покана за участие“ с предмет: „Доставка на професионални електрически инструменти“, референтен № PPD20-027, се събра комисия в състав:

### Председател на комисията:

1. Силвия Стоянова – експерт „Търговия“, „ЧЕЗ Разпределение България“ АД;

### Членове:

2. Бисер Шкумбов – експерт „Търговия“, „ЧЕЗ Разпределение България“ АД;
3. Цветина Димитрова – юриконсулт, „ЧЕЗ Разпределение България“ АД;
4. Найден Бонджев – инженер РЕЕ старши, отдел „Техническа политика и стандарти“, Дирекция „Стратегическо планиране и развитие на мрежата“, „ЧЕЗ Разпределение България“ АД;
5. Славчо Иванов – ръководител отдел „Техническа политика и стандарти“, Дирекция „Стратегическо планиране и развитие на мрежата“, „ЧЕЗ Разпределение България“ АД;
6. Цветан Цветанов – инженер ел. машини и апарати, сектор „Подпомагане“, Дирекция „Мерене и управление на данните“, „ЧЕЗ Разпределение България“ АД;
7. Бюлент Мехмед – ръководител направление „Експлоатация и поддържане СрН – НН“, Дирекция „Експлоатация и поддържане“, „ЧЕЗ Разпределение България“ АД.

С поканата за представяне на оферта и участие в договаряне с изх. № CD-DOC-8115/ 11.08.2020 година, участникът е уведомен за датата, часа и мястото на провеждане на договаряне. След проведеня жребий на публичното заседание на комисията за отваряне на офертите на 27.08.2020 г. и определянето на поредността на участниците в договарянето, участникът е уведомен с писмо с изх. № CB-DOC-3383/ 23.09.2020 година за началния час за провеждане на първи кръг на преговори.

При провеждане на договарянето участникът се представлява от г-жа Марианна Станчева – упълномощен представител на дружеството.

Комисията уведоми участника, че по отношение на техническото предложение, неразделна част от офертата (вх. CD-DOC-8729 от 26.08.2020 година) на „ТРЕЙД ГРУП 2000“ ЕООД, същата отговаря на техническите изисквания на Възложителя и не е открила несъответствия по нея.

Комисията уведоми участника, че в случай на необходимост от следващ кръг на преговори, последният ще бъде уведомен писмено.

Комисията и представителят на участника договориха гореизложеното и подписаха настоящия протокол.

Преговорите приключиха в 09:20 часа на 28 Септември 2020 година.

Настоящият протокол е изготвен в два еднообразни екземпляра – един за комисията и един за участника.

За Комисията:

Председател: **Информацията е заличена на основание чл. 36а, ал. 3 от ЗОП**

Силвия Стоянова

Членове: **Информацията е заличена на основание чл. 36а, ал. 3 от ЗОП**

2. Бисер Шкумбов

5. Славчо Иванов

Славчо Иванов

Цветан Цветанов

Бюлент Мехмед

за „ТРЕЙД ГРУП 2000“ ЕООД:

**Информацията е заличена на основание чл. 36а, ал. 3 от ЗОП**

Марианна Станчева: .....

## ПРОТОКОЛ

от проведен първи кръг на договаряне по отношение на Предложението за изпълнение на поръчката (Техническо предложение) с участника „ЕНЕРГИЯ-МАРВАКОВ“ ЕООД

Днес, 28 септември 2020 година от 09:30 часа, в гр. София, зала "Самара", ет. 2 на БенчМарк Бизнес Център, находящ се на адрес: бул. „Цариградско шосе“ № 159, в изпълнение на Заповед (разглеждане и оценка на подадените оферти за участие, и провеждане на преговори) № CD-ORD-3044/ 22.05.2020 г. и Заповед (за удължаване на срока за приключване на работата на комисията) № CD-ORD-3044 (1)/ 22.06.2020 г. на г-н Петър Холаковски – Упълномощен член на Управителния съвет на „ЧЕЗ Разпределение България“ АД за възлагане на обществена поръчка от вида „договаряне с предварителна покана за участие“ с предмет: „Доставка на професионални електрически инструменти“, референтен № PPD20-027, се събра комисия в състав:

### Председател на комисията:

1. Силвия Стоянова – експерт „Търговия“, „ЧЕЗ Разпределение България“ АД;

### Членове:

2. Бисер Шкумбов – експерт „Търговия“, „ЧЕЗ Разпределение България“ АД;
3. Цветина Димитрова – юристконсулт, „ЧЕЗ Разпределение България“ АД;
4. Найден Бонджев – инженер РЕЕ старши, отдел „Техническа политика и стандарти“, Дирекция „Стратегическо планиране и развитие на мрежата“, „ЧЕЗ Разпределение България“ АД;
5. Славчо Иванов – ръководител отдел „Техническа политика и стандарти“, Дирекция „Стратегическо планиране и развитие на мрежата“, „ЧЕЗ Разпределение България“ АД;
6. Цветан Цветанов – инженер ел. машини и апарати, сектор „Подпомагане“, Дирекция „Мерене и управление на данните“, „ЧЕЗ Разпределение България“ АД;
7. Бюлент Мехмед – ръководител направление „Експлоатация и поддържане СрН – НН“, Дирекция „Експлоатация и поддържане“, „ЧЕЗ Разпределение България“ АД.

С поканата за представяне на оферта и участие в договаряне с изх. № CD-DOC-8112/ 11.08.2020 година, участникът е уведомен за датата, часа и мястото на провеждане на договаряне. След проведеня жребий на публичното заседание на комисията за отваряне на офертите на 27.08.2020 г. и определянето на поредността на участниците в договарянето, участникът е уведомен с писмо с изх. № СВ-DOC-3384/ 23.09.2020 година за началния час за провеждане на първи кръг на преговори.

При провеждане на договарянето участникът се представлява от г-н Георги Марваков – представляващ на дружеството.

Комисията уведоми участника, че по отношение на техническото предложение, неразделна част от офертата (вх. CD-DOC-8674 от 26.08.2020 година) на „ЕНЕРГИЯ-МАРВАКОВ“ ЕООД, същата отговаря на техническите изисквания на Възложителя и не е открила несъответствия по нея.

Комисията уведоми участника, че в случай на необходимост от следващ кръг на преговори, последният ще бъде уведомен писмено.

Комисията и представителят на участника договориха гореизложеното и подписаха настоящия протокол.

Преговорите приключиха в 09:35 часа на 28 Септември 2020 година.

Настоящият протокол е изготвен в два еднообразни екземпляра – един за комисията и един за участника.

За Комисията:

Председател:

Информацията е  
заличена на основание  
чл. 36а, ал. 3 от ЗОП

1. ...  
Силвия Стоянова

Член

2. ...  
Бисер Шкумбов  
Информацията е заличена на основание чл. 36а, ал. 3 от ЗОП

5. ...

Славчо Иванов

Цветан Цветанов

Бюлент Мехмед

за „ЕНЕРГИЯ-МАРВАКОВ“ ЕООД:

Георги Марваков

Информацията е заличена на основание чл. 36а, ал. 3 от ЗОП

## КОНСТАТИВЕН ПРОТОКОЛ

от първи кръг на договаряне по отношение на Предложението за изпълнение на поръчката (Техническо предложение) с участника „МИВА ТРЕЙД“ ООД

Днес, 28.09.2020 година от 09:59 часа, в гр. София, зала "Самара", ет. 2 на БенчМарк Бизнес Център, находящ се на адрес: бул. „Цариградско шосе“ № 159, в изпълнение на Заповед (разглеждане и оценка на подадените оферти за участие, и провеждане на преговори) № CD-ORD-3044/ 22.05.2020 г. и Заповед (за удължаване на срока за приключване на работата на комисията) № CD-ORD-3044 (1)/ 22.06.2020 г. на г-н Петър Холаковски – Упълномощен член на Управителния съвет на „ЧЕЗ Разпределение България“ АД за процедура за възлагане на обществена поръчка от вида „договаряне с предварителна покана за участие“ с предмет: „Доставка на професионални електрически инструменти“, референтен № PPD20-027, се събра комисия в състав:

### Председател на комисията:

1. Силвия Стоянова – експерт „Търговия“, „ЧЕЗ Разпределение България“ АД;

### Членове:

2. Бисер Шкумбов – експерт „Търговия“, „ЧЕЗ Разпределение България“ АД;
3. Цветина Димитрова – юристконсулт, „ЧЕЗ Разпределение България“ АД;
4. Найден Бонджев – инженер РЕЕ старши, отдел „Техническа политика и стандарти“, Дирекция „Стратегическо планиране и развитие на мрежата“, „ЧЕЗ Разпределение България“ АД;
5. Славчо Иванов – ръководител отдел „Техническа политика и стандарти“, Дирекция „Стратегическо планиране и развитие на мрежата“, „ЧЕЗ Разпределение България“ АД;
6. Цветан Цветанов – инженер ел. машини и апарати, сектор „Подпомагане“, Дирекция „Мерене и управление на данните“, „ЧЕЗ Разпределение България“ АД;
7. Бюлент Мехмед – ръководител направление „Експлоатация и поддържане СрН – НН“, Дирекция „Експлоатация и поддържане“, „ЧЕЗ Разпределение България“ АД.

С поканата за представяне на оферта и участие в договаряне с изх. № CD-DOC-8114/ 11.08.2020 година, участникът „МИВА ТРЕЙД“ ООД е уведомен за датата, часа и мястото на провеждане на договаряне. След проведения жребий на публичното заседание на комисията за отваряне на офертите на 27.08.2020 г. и определянето на поредността на участниците в договарянето, участникът, чрез писмо (изпратено с електронна поща и подписано с електронен подпис) е уведомен с писмо с изх. № СВ-DOC-3385/ 23.09.2020 година за началния час за провеждане на първи кръг на преговори.

В уговорените ден и час за преговори, посочени по-горе, за участника „МИВА ТРЕЙД“ ООД не се яви представител по закон или чрез упълномощаване.

Комисията взе решение участникът „МИВА ТРЕЙД“ ООД да продължи участието в процедурата с първоначалното Предложение за изпълнение на поръчката (Техническо предложение).

За Комисията:

Председател:

1. Информацията е  
заличена на основание  
чл. 36а, ал. 3 от ЗОП

Силвия Стоянова

Член

2. ...

Б

Информацията е заличена на основание чл. 36а, ал. 3 от ЗОП

5. ...

Славчо Иванов

Цветан Цветанов

Бюлент Мехмед

## ПРОТОКОЛ

от проведен първи кръг на договаряне по отношение на Предложението за изпълнение на поръчката (Техническо предложение) с участника „ВАК-02“ ООД

Днес, 28 септември 2020 година от 10:00 часа, в гр. София, зала "Черни връх", ет. 2 на БенчМарк Бизнес Център, находящ се на адрес: бул. „Цариградско шосе“ № 159, в изпълнение на Заповед (разглеждане и оценка на подадените оферти за участие, и провеждане на преговори) № CD-ORD-3044/ 22.05.2020 г. и Заповед (за удължаване на срока за приключване на работата на комисията) № CD-ORD-3044 (1)/ 22.06.2020 г. на г-н Петър Холаковски – Упълномощен член на Управителния съвет на „ЧЕЗ Разпределение България“ АД за процедура за възлагане на обществена поръчка от вида „договаряне с предварителна покана за участие“ с предмет: „Доставка на професионални електрически инструменти“, референтен № PPD20-027, се събра комисия в състав:

### Председател на комисията:

1. Силвия Стоянова – експерт „Търговия“, „ЧЕЗ Разпределение България“ АД;

### Членове:

2. Бисер Шкумбов – експерт „Търговия“, „ЧЕЗ Разпределение България“ АД;
3. Цветина Димитрова – юристконсулт, „ЧЕЗ Разпределение България“ АД;
4. Найден Бонджев – инженер РЕЕ старши, отдел „Техническа политика и стандарти“, Дирекция „Стратегическо планиране и развитие на мрежата“, „ЧЕЗ Разпределение България“ АД;
5. Славчо Иванов – ръководител отдел „Техническа политика и стандарти“, Дирекция „Стратегическо планиране и развитие на мрежата“, „ЧЕЗ Разпределение България“ АД;
6. Цветан Цветанов – инженер ел. машини и апарати, сектор „Подпомагане“, Дирекция „Мерене и управление на данните“, „ЧЕЗ Разпределение България“ АД;
7. Бюлент Мехмед – ръководител направление „Експлоатация и поддържане СрН – НН“, Дирекция „Експлоатация и поддържане“, „ЧЕЗ Разпределение България“ АД.

С поканата за представяне на оферта и участие в договаряне с изх. № CD-DOC-8116/ 11.08.2020 година, участникът е уведомен за датата, часа и мястото на провеждане на договаряне. След проведения жребий на публичното заседание на комисията за отваряне на офертите на 27.08.2020 г. и определянето на поредността на участниците в договарянето, участникът е уведомен с писмо с изх. № СВ-DOC-3386/ 23.09.2020 година за началния час за провеждане на първи кръг на преговори.

При провеждане на договарянето участникът се представлява от г-жа Диана Конярска – упълномощен представител на дружеството.

Комисията уведоми участника, че по отношение на техническото предложение, неразделна част от офертата (вх. CD-DOC-8725 от 26.08.2020 година) на „ВАК-02“ ООД, същата отговаря на техническите изисквания на Възложителя и не е открила несъответствия по нея.

Комисията уведоми участника, че в случай на необходимост от следващ кръг на преговори, последният ще бъде уведомен писмено.

Комисията и представителят на участника договориха гореизложеното и подписаха настоящия протокол.

Преговорите приключиха в 10:10 часа на 28 Септември 2020 година.

Настоящият протокол е изготвен в два еднообразни екземпляра – един за комисията и един за участника.

За Комисията:

Председател:

Информацията е  
заличена на основание  
чл. 36а, ал. 3 от ЗОП

1. Силвия Стоянова

Член

2. ...

Б.

5. ...

Славчо Иванов

Цветан Цветанов

Бюлент Мехмед

за „ВАК-02“ О

Диана Конярска

Информацията е заличена на основание чл. 36а, ал. 3 от ЗОП

## ПРОТОКОЛ

от проведен първи кръг на договаряне по отношение на Предложението за изпълнение на поръчката (Техническо предложение) с участника „АВТО ИНЖЕНЕРИНГ ХОЛДИНГ ГРУП“ ЕООД

Днес, 28 септември 2020 година от 10:15 часа, в гр. София, зала "Самара", ет. 2 на БенчМарк Бизнес Център, находящ се на адрес: бул. „Цариградско шосе“ № 159, в изпълнение на Заповед (разглеждане и оценка на подадените оферти за участие, и провеждане на преговори) № CD-ORD-3044/ 22.05.2020 г. и Заповед (за удължаване на срока за приключване на работата на комисията) № CD-ORD-3044 (1)/ 22.06.2020 г. на г-н Петър Холаковски – Упълномощен член на Управителния съвет на „ЧЕЗ Разпределение България“ АД за процедура за възлагане на обществена поръчка от вида „договаряне с предварителна покана за участие“ с предмет: „Доставка на професионални електрически инструменти“, референтен № PPD20-027, се събра комисия в състав:

### **Председател на комисията:**

1. Силвия Стоянова – експерт „Търговия“, „ЧЕЗ Разпределение България“ АД;

### **Членове:**

2. Бисер Шкумбов – експерт „Търговия“, „ЧЕЗ Разпределение България“ АД;
3. Цветина Димитрова – юристконсулт, „ЧЕЗ Разпределение България“ АД;
4. Найден Бонджев – инженер РЕЕ старши, отдел „Техническа политика и стандарти“, Дирекция „Стратегическо планиране и развитие на мрежата“, „ЧЕЗ Разпределение България“ АД;
5. Славчо Иванов – ръководител отдел „Техническа политика и стандарти“, Дирекция „Стратегическо планиране и развитие на мрежата“, „ЧЕЗ Разпределение България“ АД;
6. Цветан Цветанов – инженер ел. машини и апарати, сектор „Подпомагане“, Дирекция „Мерене и управление на данните“, „ЧЕЗ Разпределение България“ АД;
7. Бюлент Мехмед – ръководител направление „Експлоатация и поддържане СрН – НН“, Дирекция „Експлоатация и поддържане“, „ЧЕЗ Разпределение България“ АД.

С поканата за представяне на оферта и участие в договаряне с изх. № CD-DOC-8113/ 11.08.2020 година, участникът е уведомен за датата, часа и мястото на провеждане на договаряне. След проведеня жребий на публичното заседание на комисията за отваряне на офертите на 27.08.2020 г. и определянето на поредността на участниците в договарянето, участникът е уведомен с писмо с изх. № СВ-DOC-3387/ 23.09.2020 година за началния час за провеждане на първи кръг на преговори.

При провеждане на договарянето участникът се представлява от г-н Марин Атанасов – упълномощен представител на дружеството.

По отношение на техническото предложение, неразделна част от офертата с вх. CD-DOC-8670 от 25.08.2020 година на „АВТО ИНЖЕНЕРИНГ ХОЛДИНГ ГРУП“ ЕООД, комисията и участникът договориха следното:

1. Комисията уведоми участника, че е констатирано несъответствие с техническите изисквания на Възложителя за обособена позиция № 1: „Доставка на акумулаторни професионални инструменти“ / „Акумулаторен пробивен винтоверт“ (производител: Robert Bosch Power Tools GmbH, модел: GSR 18V50) за показателя по т. 1.5. „Обороти на празен ход (първа/втора скорост),  $\text{min}^{-1}$ “, участникът е посочил в графата „Гарантирано предложение“ „Първа скорост –  $460 \text{ min}^{-1}$  и Втора скорост –  $1800 \text{ min}^{-1}$ “. Съгласно документацията за обществена поръчка изискването на възложителя е оборотите на празен ход при първа скорост да бъдат минимално от 0 до  $500 \text{ min}^{-1}$ .

**Участникът разясни на комисията, че представените параметри за първа скорост от  $460 \text{ min}^{-1}$  отговарят на изискванията на възложителя, които са минимално от 0 до  $500 \text{ min}^{-1}$ . Комисията не прие разясненията на участника и предоставя възможността на участника да предложи „Акумулаторен пробивен винтоверт“, който да отговаря на изискванията на Възложителя, за което участникът ще представи ново техническо предложение за тази позиция от обособена позиция № 1: „Доставка на акумулаторни професионални инструменти“ по образеца от документацията за обществена поръчка, придружено с:**

- а) копие на каталожни материали с техническа информация;
- б) мостра на акумулаторния пробивен винтоверт.

2. Комисията уведоми участника, че е констатирано несъответствие с техническите изисквания на Възложителя за обособена позиция № 2: „Доставка на ъглошлифовъчни и удъро-пробивни професионални инструменти и консумативи за тях“ / „Перфоратор малък“ (производител: Robert Bosch Power Tools GmbH, модел: GBH 240 F), за показателя по т. 1.10. „Максимални размери (Д/В)“, участникът е посочил в графата „Гарантирано предложение“ размери:

Информацията е  
заличена на основание  
чл. 36а, ал. 3 от ЗОП

Информацията е  
заличена на основание  
чл. 36а, ал. 3 от ЗОП

„385/210 мм“. След преглед на представената от участника извадка от продуктивния каталог на предложението модел, както и направена проверка на официалния сайт на производителя: <https://www.bosch-professional.com/bg/bg/products/gbh-240-f-0611273000>, комисията е констатирала, че дължината на декларираният от участника инструмент е 397 мм, т.е. по-голяма от максимално допустимата. Съгласно изискванията от документацията за обществена поръчка максималните размери (Д/В) трябва да бъдат 385/210 мм.

*Участникът разясни на комисията, че предложението от него „Перфоратор малък“ (производител: Robert Bosch Power Tools GmbH, модел: GBH 240 F) е със сменяем патронник, и с основния патронник предложението от участника перфоратор отговаря на изискваните размери, за което като доказателство представи копие на каталожни материали (приложение към настоящия протокол). Комисията прие разясненията и доказателствата на участника и приема предоставеният модел като отговарящ на спецификацията и изискванията на възложителя и не е необходимо да представя ново техническо предложение.*

Комисията и участникът договориха, новото предложение за изпълнение на поръчката за позиция „Акумулаторен пробивен винтоверт“ от обособена позиция № 1: „Доставка на акумулаторни професионални инструменти“ придружено с каталожни материали и мостра, участникът да представи до 16:30 часа на 01 октомври 2020 година, запечатани в опаковани, съгласно документацията за обществената поръчка. Опаковката с документите следва да бъде надписана с „Допълнителни документи/мостри към Техническо предложение в процедура от вида „договаряне с предварителна покана за участие“ и предмет: „Доставка на професионални електрически инструменти“, референтен № PPD20-027; наименование на участника, адрес, телефон, факс и e-mail за кореспонденция.

Комисията уведоми участника, че в случай на необходимост от следващ кръг на преговори, последният ще бъде уведомен писмено.

Комисията и представителят на участника договориха гореизложеното и подписаха настоящия протокол.

Преговорите приключиха в 11:15 часа на 28 Септември 2020 година.

Настоящият протокол е изготвен в два еднообразни екземпляра – един за комисията и един за участника.

Приложение: Копие на каталожни материали за „Перфоратор малък“ (производител: Robert Bosch Power Tools GmbH, модел: GBH 240 F).

За Комисията:

Председател:

Информацията е  
заличена на основание  
чл. 36а, ал. 3 от ЗОП

1.

Силвия Стоянова

Членове:

2. ....

Бя

Информацията е заличена на основание чл. 36а, ал. 3 от ЗОП

5. ....

Славчо Иванов

Цветан Цветанов

Бюлент Мехмед

за „АВТО ИНЖЕНЕРИНГ ХОЛДИНГ ГРУП“ ЕООД:

Информацията е заличена на основание чл. 36а, ал. 3 от ЗОП

Марин Атанас





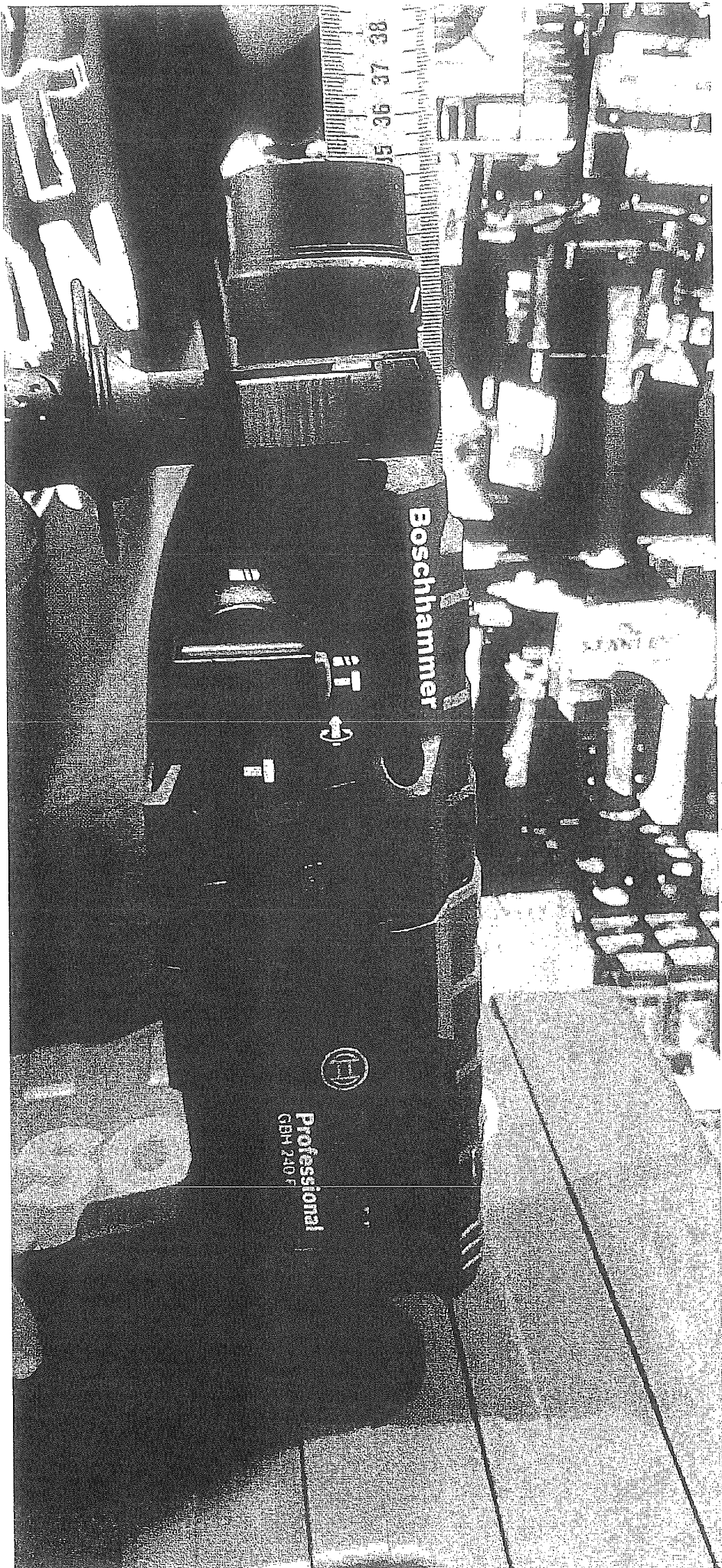

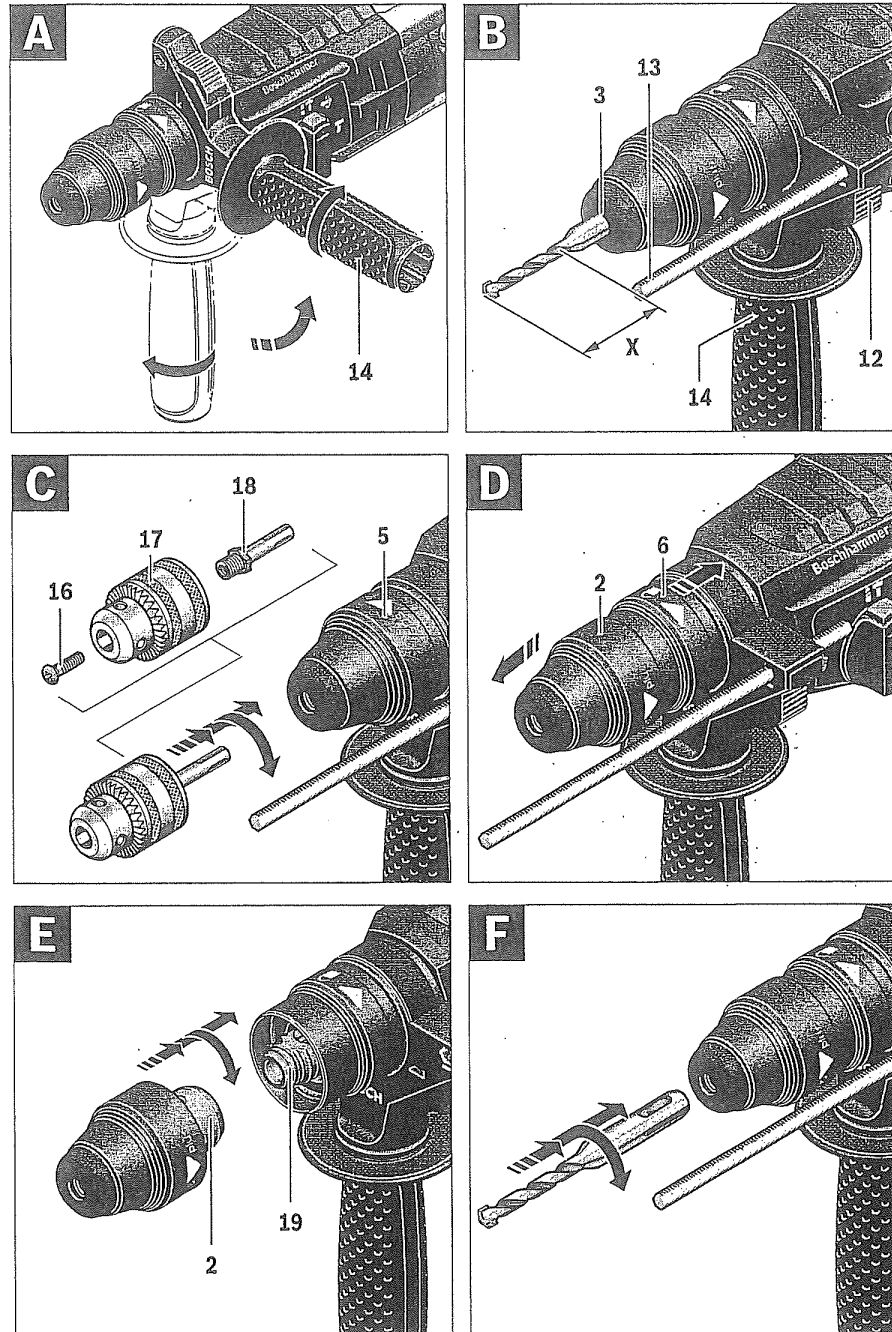



## ПРОТОКОЛ № 6

от 02.10.2020 г.

за провеждане на работно (закрито) заседание за разглеждане на представените от участниците допълнителни технически предложения и мостри

Днес, на 02.10.2020 г. от 13:00 часа, в гр. София, зала „Самара“, ет. 2 на БенчМарк Бизнес Център, находящ се на адрес: бул. „Цариградско шосе“ № 159, се проведе работно заседание на комисията, назначена със Заповед (за определяне на състава и задачите на оценителната комисия) № CD-ORD-3044/ 22.05.2020 г., Заповед (за удължаване на срока за приключване на работата на комисията) № CD-ORD-3044 (1)/ 22.06.2020 г. и Заповед (за удължаване на срока за приключване на работата на комисията) № CD-ORD-3044 (2)/ 30.09.2020 г., всичките подписани от г-н Петър Холаковски – Упълномощен член на Управителния съвет на „ЧЕЗ Разпределение България“ АД, на която е възложена задачата да проведе процедура за възлагане на обществена поръчка от вида „договаряне с предварителна покана за участие“ с предмет: „Доставка на професионални електрически инструменти“, референтен № РРД20-027. Предметът на обществената поръчка е разделен на 3 обособени позиции, както следва:

- 1) Обособена позиция № 1 – „Доставка на акумулаторни професионални инструменти“;
- 2) Обособена позиция № 2 – „Доставка на ъглошлифовъчни и удъро-пробивни професионални инструменти и консумативи за тях“;
- 3) Обособена позиция № 3 – „Доставка на професионални заваръчни апарати и преносими агрегати за напрежение“.

При извършване на действията, отразени в настоящия протокол, комисията заседава в състав, както следва:

### **Председател на комисията:**

1. Силвия Стоянова – експерт „Търговия“, „ЧЕЗ Разпределение България“ АД;

### **Членове:**

2. Бисер Шкумбов – експерт „Търговия“, „ЧЕЗ Разпределение България“ АД;
3. Цветина Димитрова – юристконсулт, „ЧЕЗ Разпределение България“ АД;
4. Найден Бонджев – Инженер РЕЕ/ Старши, отдел „Техническа политика и стандарти“, ДСПРМ, „ЧЕЗ Разпределение България“ АД;
5. Владимир Вълчев – главен инженер Превантивна поддръжка, Дирекция „Експлоатация и поддръжане“, „ЧЕЗ Разпределение България“ АД;
6. Цветан Цветанов – инженер ел. машини и апарати/ Координация измервателна техника, Дирекция „Мерене и управление на данните“, „ЧЕЗ Разпределение България“ АД;
7. Стефан Иванов – Ръководител отдел „Планиране и контрол на обществените поръчки, ДУД, „ЧЕЗ Разпределение България“ АД.

Поради обективна невъзможност на основните членове Владимир Вълчев, Минко Радевски и Стефан Иванов да изпълняват задълженията си в състава на комисията по време на проведения първи кръг на договаряне по отношение клаузите на договора, несвързани с цени, проведен на 28.09.2020 г., в него взеха участие по заместване съответно Славчо Иванов (на мястото на Владимир Вълчев), Цветан Цветанов (на мястото на Минко Радевски) и Бюлент Мехмед (на мястото на Стефан Иванов), определени за резервни членове с посочената по-горе в протокола заповед на възложителя за определяне на състава на комисията. За направените замествания не е издавана нова нарочна заповед на възложителя за промяната в персоналия на комисията, тъй като посочените резервни членове са определени за такива в същата заповед с правото да заместят временно основни членове. Преди да започнат своята работа по провеждане на първи кръг на договаряне по отношение клаузите на договора, несвързани с цени, резервните членове на комисията по заместване Славчо Иванов и Бюлент Мехмед, са декларирали липсата на основанията за отвод (липса на конфликт на интереси), като са подписали декларации по чл. 103, ал. 2 от Закона за обществените поръчки (ЗОП) във връзка с чл. 51, ал. 8 от Правилника за прилагане на Закона за обществените поръчки (ППЗОП), които са приложени (в оригинал) по преписката за провеждане на настоящата обществена поръчка, и са се запознали с досегашната работа на комисията. В настоящото заседание на комисията в нейната работа се включиха отново основните членове Стефан Иванов и Владимир Вълчев.

Комисията се събра и проведе работно заседание, на което подробно разгледа представените от участника „АВТО ИНЖЕНЕРИНГ ХОЛДИНГ ГРУП“ ЕООД допълнително техническо предложение и мостра за обособена позиция № 1: „Доставка на акумулаторни професионални инструменти“ / „Акумулаторен пробивен винтоверт“, договорено с участника на проведения първи кръг на договаряне

Информацията е  
заличена на основание  
чл. 36а, ал. 3 от ЗОП

по отношение на техническите предложения от офертите на участниците (технически преговори), и ги оцени за наличие и за съответствие с изискванията, поставени и предварително обявени от възложителя.

Комисията установи (съгласно протокол за предаване на допълнителни документи), че в договорения срок за получаване на допълнителните документи и мостра, а именно до 16:30 часа на 01.10.2020 г., е получена 1 (една) запечатана непрозрачна опаковка (пакет) с изискуемите документи и 1 (една) опаковка с мостри с вх. № CD-DOC-10042/ 01.10.2020 г., 15:48 часа от участника „АВТО ИНЖЕНЕРИНГ ХОЛДИНГ ГРУП“ ЕООД.

Участникът е представил техническа информация, каталожни материали и мостри за „Акумулаторен пробивен винтоверт“ от обособена позиция № 1: „Доставка на акумулаторни професионални инструменти“, отговарящ на техническата спецификация от документацията за обществената поръчка, както следва:

- Ново предложение за изпълнения на поръчката по образеца от документацията за обществената поръчка за предложения от него „Акумулаторен пробивен винтоверт“ производител: Robert Bosch Power Tools GmbH, Модел: GSR 18V-60C, Страна на произход: Малайзия от обособена позиция № 1: „Доставка на акумулаторни професионални инструменти“ в оригинал, подписано от управителя на участника;
- Заверено от участника копие на каталожни материали на английски език и в превод на български език за предложения „Акумулаторен пробивен винтоверт“ Robert Bosch Power Tools GmbH GSR 18V-60C, в което се съдържат техническите параметри от техническото предложение на участника;
- Запечатан непрозрачен плик с надпис „предлагани ценови параметри „Доставка на професионални електрически инструменти“, референтен № PPD20-027“, Обособена позиция № 1: „Доставка на акумулаторни професионални инструменти“;
- Допълнителна мостра на „Акумулаторен пробивен винтоверт“ Robert Bosch Power Tools GmbH GSR 18V-60C, съгласно постигнатите на проведените на 28.09.2020 г. преговори, отговаряща на техническата спецификация от документацията за обществената поръчка.

След като извърши подробен преглед и анализ на представената ново техническо предложение и каталожни материали, описани по-горе, комисията констатира, че с тях участникът е отстранил констатираното несъответствие по отношение на „Акумулаторен пробивен винтоверт“ от обособена позиция № 1: „Доставка на акумулаторни професионални инструменти“. В тази връзка комисията счита, че в документалната си част техническото предложение на участника „АВТО ИНЖЕНЕРИНГ ХОЛДИНГ ГРУП“ ЕООД съответства на предварително обявените условия за изпълнение на поръчката от документацията за участие. След извършените действия по разглеждане на представените документи, комисията разгледа и представената мостра на „Акумулаторен пробивен винтоверт“ Robert Bosch Power Tools GmbH GSR 18V-60C и констатира, че представената мостра потвърждава направеното ново техническо предложение за посочения артикул от обособена позиция № 1: „Доставка на акумулаторни професионални инструменти“.

Предвид констатациите по-горе комисията счита, че с допълнително представените документи и мостра, участникът „АВТО ИНЖЕНЕРИНГ ХОЛДИНГ ГРУП“ ЕООД е отстранил констатираните несъответствия свързани с техническото му предложение и мостра за „Акумулаторен пробивен винтоверт“ от обособена позиция № 1: „Доставка на акумулаторни професионални инструменти“, договорени с участника на проведения първи кръг на договаряне по отношение на техническите предложения от офертите на участниците (технически преговори), и напълно отговаря на изискванията, поставени от възложителя. Предвид описаните по-горе фактически констатации и изводи, комисията счита, че по аргумент от чл. 57, ал. 1 от ППЗОП следва да отвори на публично заседание и да разгледа първоначалното ценово предложение на участника „АВТО ИНЖЕНЕРИНГ ХОЛДИНГ ГРУП“ ЕООД, представено в офертата му за участие.

Въз основа на постигнатите договорености на проведения първи кръг на договаряне по отношение на техническите предложения от офертите на участниците (технически преговори), и получените допълнителни документи и мостра, комисията анализира резултатите от тях и взе решение ценовите предложения на допуснатите до този етап на процедурата участници (пликове „Предлагани ценови параметри“, представени в офертите им) за съответните обособени позиции, както следва: „АВТО ИНЖЕНЕРИНГ ХОЛДИНГ ГРУП“ ЕООД за обособени позиции №№ 1, 2 и 3; „ЕНЕРГИЯ – МАРВАКОВ“ ЕООД за обособена позиция № 3; „МИВА ТРЕЙД“ ООД за обособени позиции №№ 1, 2 и 3; „ВАК-02“ ООД за обособени позиции 1 и 2 и „ТРЕЙД ГРУП 2000“ ЕООД и за обособени

Информацията е  
заличена на основание  
чл. 36а, ал. 3 от ЗОП





**ПРОТОКОЛ № 7**  
**от 07.10.2020 г.**

от провеждане на публично заседание за отваряне и публично оповестяване на първоначалните ценови предложения на допуснатите участници до този етап от процедурата

Днес, на **07.10.2020 г. от 10:00 часа**, в гр. София, зала "Черни връх", ет. 2 на БенчМарк Бизнес Център, находящ се на адрес: бул. „Цариградско шосе“ № 159, се проведе публично заседание на комисията, назначена със Заповед (за определяне на състава и задачите на оценителната комисия) № CD-ORD-3044/ 22.05.2020 г., Заповед (за удължаване на срока за приключване на работата на комисията) № CD-ORD-3044 (1)/ 22.06.2020 г., Заповед (за удължаване на срока за приключване на работата на комисията) № CD-ORD-3044 (2)/ 30.09.2020 г. и Заповед (за замяна на основен член на комисията) № CD-ORD-3044 (3)/ 07.10.2020 г., всичките подписани от г-н Петър Холаковски – Упълномощен член на Управителния съвет на „ЧЕЗ Разпределение България“ АД, на която е възложена задачата да проведе процедура за възлагане на обществена поръчка от вида „договаряне с предварителна покана за участие“ с предмет: **„Доставка на професионални електрически инструменти“**, референтен № **PPD20-027**. Предметът на обществената поръчка е разделен на 3 обособени позиции, както следва:

- 1) Обособена позиция № 1 – „Доставка на акумулаторни професионални инструменти“;
- 2) Обособена позиция № 2 – „Доставка на ъглошлифовъчни и удъро-пробивни професионални инструменти и консумативи за тях“;
- 3) Обособена позиция № 3 – „Доставка на професионални заваръчни апарати и преносими агрегати за напрежение“.

При извършване на действията, отразени в настоящия протокол, комисията заседава в състав, както следва:

**Председател на комисията:**

1. Силвия Стоянова – експерт „Търговия“, „ЧЕЗ Разпределение България“ АД;

**Членове:**

2. Бисер Шкумбов – експерт „Търговия“, „ЧЕЗ Разпределение България“ АД;
3. Цветина Димитрова – юристконсулт, „ЧЕЗ Разпределение България“ АД;
4. Найден Бонджев – Инженер РЕЕ/ Старши, отдел „Техническа политика и стандарти“, ДСПРМ, „ЧЕЗ Разпределение България“ АД;
5. Владимир Вълчев – главен инженер Превантивна поддръжка, Дирекция „Експлоатация и поддръжане“, „ЧЕЗ Разпределение България“ АД;
6. Цветан Цветанов – инженер ел. машини и апарати/ Координация измервателна техника, Дирекция „Мерене и управление на данните“, „ЧЕЗ Разпределение България“ АД;
7. Стефан Иванов – Ръководител отдел „Планиране и контрол на обществените поръчки, ДУД, „ЧЕЗ Разпределение България“ АД.

Задачата, за изпълнението на която се събра комисията, е да бъдат отворени и публично оповестени първоначалните ценови предложения на допуснатите участници до този етап от процедурата. Със Заповед № CD-ORD-3044 (2)/ 07.10.2020 г. на възложителя е извършена замяна на основен член в персоналия ѝ състав. Замяната е извършена поради продължителна обективна невъзможност на основния член Минко Радевски да изпълнява задълженията си в състава на комисията. Тъй като се касае за замяна, а не за временно заместване на член на комисията, възложителят е издал нарочна заповед по чл. 51, ал. 11 от Правилника за прилагане на Закона за обществените поръчки (ППЗОП), която е посочена по-горе, с която основният член Минко Радевски е заменен от новия основен член Цветан Цветанов, който е служител на възложителя и притежава аналогичен опит и професионална квалификация, като на заменения член на комисията.

С оглед констатираните съответствия на офертите на участниците в процедурата, с предварително определените условия на възложителя и нормативните изисквания, относно личното състояние и критериите за подбор, както и съответствието им с предварително обявените условия от възложителя за изпълнение на поръчката, комисията реши да отвори пликите с надпис „Предлагани ценови параметри“, част от офертите на допуснатите до този етап участници: **„АВТО ИНЖЕНЕРИНГ ХОЛДИНГ ГРУП“ ЕООД за обособени позиции №№ 1, 2 и 3; „ЕНЕРГИЯ – МАРВАКОВ“ ЕООД за обособена позиция № 3; „МИВА ТРЕЙД“ ООД за обособени позиции №№ 1, 2 и 3; „ВАК-02“ ООД за обособени позиции 1 и 2 и „ТРЕЙД ГРУП 2000“ ЕООД и за обособени позиции №№ 1, 2 и 3** на 07.10.2020 г. от 10:00 часа, във връзка с което и на основание чл. 57, ал. 3

от ППЗОП, на 02.10.2020 г. комисията публикува на профила на купувача съобщение за отваряне на ценовите оферти, в което е посочен и редът за провеждане на преговорите.

На публичното заседание на комисията, проведено на 07.10.2020 г., по отварянето на пликите с ценовите предложения на допуснатите участници и оповестяване на съдържащите се в тях цени, присъстваха следните представители по закон или упълномощени представители на участниците в процедурата, както следва:

- 1) **Георги Марваков** – представляващ участника „ЕНЕРГИЯ – МАРВАКОВ“ ЕООД;
- 2) **Габриела Панева** – упълномощен представител на участника „ВАК-02“ ООД;
- 3) **Марианна Станчева** – упълномощен представител на участника „ТРЕЙД ГРУП 2000“ ЕООД.

На публичното заседание на комисията не присъстваха представители на средствата за масово осведомяване.

Комисията отвори и оповести публично ценовите предложения на участниците в процедурата по реда на подаване на офертите им в деловодството на възложителя, както следва: „АВТО ИНЖЕНЕРИНГ ХОЛДИНГ ГРУП“ ЕООД, „ЕНЕРГИЯ – МАРВАКОВ“ ЕООД, „МИВА ТРЕЙД“ ООД, „ВАК-02“ ООД и „ТРЕЙД ГРУП 2000“ ЕООД. Трима от членовете на комисията подписаха всички документи, съдържащи се в пликите с ценовите предложения.

Показател за оценка на офертите на участниците е „Обща стойност за доставка на инструменти“ за посоченото количество от стоките, предмет на оценяваната обособената позиция.

Предлаганите от участниците първоначални цени по показателя за оценка на офертите, са както следва:

- I. За обособена позиция № 1 „Доставка на акумулаторни професионални инструменти“:
  1. Предлаганата от участника „АВТО ИНЖЕНЕРИНГ ХОЛДИНГ ГРУП“ ЕООД обща стойност за доставка на инструментите за обособена позиция № 1 е в размер на 852 022,08 лв. без ДДС;
  2. Предлаганата от участника „МИВА ТРЕЙД“ ООД обща стойност за доставка на инструментите за обособена позиция № 1 е в размер на 1 112 114,00 лв. без ДДС;
  3. Предлаганата от участника „ВАК-02“ ООД обща стойност за доставка на инструментите за обособена позиция № 1 е в размер на 998 932,80 лв. без ДДС;
  4. Предлаганата от участника „ТРЕЙД ГРУП 2000“ ЕООД обща стойност за доставка на инструментите за обособена позиция № 1 е в размер на 1 258 918,55 лв. без ДДС.
- II. За обособена позиция № 2 „Доставка на ъглошлифовъчни и удъро-пробивни професионални инструменти и консумативи за тях“:
  1. Предлаганата от участника „АВТО ИНЖЕНЕРИНГ ХОЛДИНГ ГРУП“ ЕООД обща стойност за доставка на инструментите за обособена позиция № 2 е в размер на 245 540,10 лв. без ДДС;
  2. Предлаганата от участника „МИВА ТРЕЙД“ ООД обща стойност за доставка на инструментите за обособена позиция № 2 е в размер на 307 142,20 лв. без ДДС;
  3. Предлаганата от участника „ВАК-02“ ООД обща стойност за доставка на инструментите за обособена позиция № 2 е в размер на 321 085,76 лв. без ДДС;
  4. Предлаганата от участника „ТРЕЙД ГРУП 2000“ ЕООД обща стойност за доставка на инструментите за обособена позиция № 2 е в размер на 360 325,00 лв. без ДДС.
- III. За обособена позиция № 3 „Доставка на професионални заваръчни апарати и преносими агрегати за напрежение“:
  1. Предлаганата от участника „АВТО ИНЖЕНЕРИНГ ХОЛДИНГ ГРУП“ ЕООД обща стойност за доставка на инструментите за обособена позиция № 3 е в размер на 279 963,36 лв. без ДДС;
  2. Предлаганата от участника „ЕНЕРГИЯ – МАРВАКОВ“ ЕООД обща стойност за доставка на инструментите за обособена позиция № 3 е в размер на 225 190,00 лв. без ДДС;
  3. Предлаганата от участника „МИВА ТРЕЙД“ ООД обща стойност за доставка на инструментите за обособена позиция № 3 е в размер на 388 595,00 лв. без ДДС;
  4. Предлаганата от участника „ТРЕЙД ГРУП 2000“ ЕООД обща стойност за доставка на инструментите за обособена позиция № 3 е в размер на 402 852,00 лв. без ДДС.

След като отвори и оповести ценовите предложения на участниците така, както са описани по-горе, комисията оповести края на публичната част от своето заседание и след напускането на залата от представителите на участниците, продължи своята работа с подробна проверка на ценовите

предложения на участниците за съответствието им с изискванията от документацията за обществената поръчка. Комисията откри аритметична грешка в ценовото предложение на „МИВА ТРЕЙД“ ООД за обособена позиция № 2. На основание изрично изразеното съгласие на участника в Ценовото му предложение за тази обособена позиция в случай на установяване на несъответствие между „Единичната цена ..“, „Общата цена ...“ и „Общата стойност ...“, за вярно да се приеме „Единичната цена ...“, и „Общата цена ...“, и „Общата стойност ...“ да се приведат в съответствие спрямо нея, комисията извърши преизчисление на Общата стойност на ценовото предложение на „МИВА ТРЕЙД“ ООД за обособена позиция № 2, като последната възлиза на 307 142,18 лв. без ДДС. Именно с тази Обща стойност за обособена позиция № 2 „МИВА ТРЕЙД“ ООД ще продължи участието си в процедурата.

Комисията продължи своята работа с провеждане на първи кръг на ценови преговори с участниците, съгласно определения чрез жребий на 27.08.2020 г. ред за водене на преговори. Направените предложения и постигнатите договорености с всеки участник ще бъдат отразени в нарочни протоколи.

Настоящият протокол се състави и подписа от всички членове на оценителната комисия, назначена със Заповеди №№ CD-ORD-3044/ 22.05.2020 г., CD-ORD-3044 (1)/ 22.06.2020 г., CD-ORD-3044 (2)/ 30.09.2020 г. и CD-ORD-3044 (3)/ 07.10.2020 г. в състав, както следва:

Председател:

1. ...  
Информацията е  
заличена на основание  
чл. 36а, ал. 3 от ЗОП

Силвия Стоянова

Членове:

2. ....  
Бисер

Информацията е заличена на основание чл. 36а, ал. 3 от ЗОП

5. ....

Владимир Вълчев

Цветан Цветанов

Стефан Иванов

## ПРОТОКОЛ

от проведени преговори съгласно чл. 67 от Правилника за прилагане на Закона за обществените поръчки (ППЗОП) по отношение на **Ценовото предложение** на участника „ТРЕЙД ГРУП 2000“ ЕООД

Днес, 07.10.2020 година от 12:00 часа, в гр. София, зала "Черни връх", ет. 2 на БенчМарк Бизнес Център, находящ се на адрес: бул. „Цариградско шосе“ № 159, в изпълнение на Заповед (за разглеждане и оценка на подадените оферти за участие, и провеждане на преговори) № CD-ORD-3044/ 22.05.2020 г. и Заповед (за удължаване на срока за приключване на работата на комисията) № CD-ORD-3044 (1)/ 22.06.2020 г. на г-н Петър Холаковски – Упълномощен член на Управителния съвет на „ЧЕЗ Разпределение България“ АД за процедура за възлагане на обществена поръчка от вида „договаряне с предварителна покана за участие“ с предмет: „Доставка на професионални електрически инструменти“, референтен № PPD20-027, се събра комисия в състав:

### Председател на комисията:

1. Силвия Стоянова – експерт „Търговия“, „ЧЕЗ Разпределение България“ АД;

### Членове:

2. Бисер Шкумбов – експерт „Търговия“, „ЧЕЗ Разпределение България“ АД;
3. Цветина Димитрова – юрисконсулт, „ЧЕЗ Разпределение България“ АД;
4. Найден Бонджев – инженер РЕЕ старши, отдел „Техническа политика и стандарти“, Дирекция „Стратегическо планиране и развитие на мрежата“, „ЧЕЗ Разпределение България“ АД;
5. Владимир Вълчев – главен инженер Превантивна поддръжка, Дирекция „Експлоатация и поддръжане“, „ЧЕЗ Разпределение България“ АД;
6. Цветан Цветанов – инженер ел. машини и апарати, сектор „Подпомагане“, Дирекция „Мерене и управление на данните“, „ЧЕЗ Разпределение България“ АД;
7. Стефан Иванов – Ръководител отдел „Планиране и контрол на обществените поръчки, ДУД, „ЧЕЗ Разпределение България“ АД.

На основание на чл. 57, ал. 3 от ППЗОП, на 02.10.2020 г. е публикувано съобщение в Профила на купувача, с което участникът е уведомен за датата, мястото и часа на провеждане на преговори по отношение на ценовото му предложение. Участникът е допуснат до този етап на процедурата, за която участва.

При провеждане на договарянето участникът се представлява от г-жа Марианна Станчева – упълномощен представител на дружеството.

Комисията и участникът договориха следните ценови параметри:

1. За обособена позиция № 1: „Доставка на акумулаторни професионални инструменти“:

| №  | Наименование на инструмент  | Прогнозни количества (брой) за 48 месеца | Първоначална цена за доставка на инструменти лева без ДДС | Първоначална цена за доставка на инструменти лева без ДДС | Договорена на 07.10.2020 г. единична цена за доставка на инструменти лева без ДДС | Договорена на 07.10.2020 г. обща цена за доставка на инструменти лева без ДДС |
|--|---|--|---|---|---|---|
| 1  | 2   | 3  | 4   | 5=3x4   | 6   | 7=3x6   |
| 1  | Акумулаторен пробивен винтоверт<br>Производител: Robert Bosch GmbH<br>Тип/Модел: GSR 18V-60C<br>Страна на произход: Германия                  | 489                                      | 1 455,20  | 711 592,80  | 821,98  | 401 948,22  |
| 2  | Акумулаторен ъглошлайф с диаметър на диска 125 mm<br>Производител: Robert Bosch GmbH<br>Тип/Модел: GWS 18V-10<br>Страна на произход: Германия | 265                                      | 1 562,55  | 414 075,75  | 880,00  | 233 200,00  |
| 3  | Акумулаторен ударен гайковерт<br>Производител: Chicago Pneumatic Tools Co LLC<br>Тип/Модел: CP8849<br>Страна на произход: USA                 | 65                                       | 2 050,00  | 133 250,00  | 1 166,67  | 75 833,55   |
| ОБЩА СТОЙНОСТ ЗА ДОСТАВКА НА ИНСТРУМЕНТИТЕ ЗА ОБОСОБЕНА ПОЗИЦИЯ № 1, В ЛЕВА БЕЗ ДДС: |   |  |   | 1 258 918,55  | -   | 710 981,77  |

Информацията е  
заличена на основание  
чл. 36а, ал. 3 от ЗОП

2. За обособена позиция № 2: „Доставка на ъглошлифовъчни и удъро-пробивни професионални инструменти и консумативи за тях“:

| №   | Наименование на инструмент  | Прогнозни количества (брой) за 48 месеца | Първоначална на единична цена за доставка на инструменти лева без ДДС | Първоначална на обща цена за доставка на инструменти лева без ДДС | Договорена на 07.10.2020 г. единична цена за доставка на инструменти лева без ДДС | Договорена на 07.10.2020 г. обща цена за доставка на инструменти лева без ДДС |
|---|---|--|---|---|---|---|
| 1   | 2   | 3  | 4   | 5=3x4   | 6   | 7=3x6   |
| 1   | Перфоратор малък<br>Производител: Robert Bosch GmbH<br>Тип/Модел: GBH 240<br>Страна на произход: Германия                           | 208                                      | 727,00  | 151 216,00  | 585,00  | 121 680,00  |
| 2   | Перфоратор голям<br>Производител: Robert Bosch GmbH<br>Тип/Модел: GBH 8-45 D<br>Страна на произход: Германия                        | 50                                       | 2 576,00  | 128 800,00  | 2 479,03  | 123 951,50  |
| 3   | Ъглошлайф с диаметър на диска 230 mm<br>Производител: Robert Bosch GmbH<br>Тип/Модел: GWS 22-230 JH<br>Страна на произход: Германия | 50                                       | 579,00  | 28 950,00   | 343,75  | 17 187,50   |
| 4   | Ъглошлайф с диаметър на диска 125 mm<br>Производител: Robert Bosch GmbH<br>Тип/Модел: GWS 7-125<br>Страна на произход: Германия     | 203                                      | 253,00  | 51 359,00   | 206,48  | 41 915,44   |
| <b>ОБЩА СТОЙНОСТ ЗА ДОСТАВКА НА ИНСТРУМЕНТИТЕ ЗА ОБОСОБЕНА ПОЗИЦИЯ № 2, В ЛЕВА БЕЗ ДДС:</b> |   |  |   | <b>360 325,00</b>   | <b>-</b>  | <b>304 734,44</b>   |

**Предлагана цена за доставка на професионални консумативи за ударо-пробивни инструменти:**

| № по ред | Наименование  | Първоначална единична цена, лева без ДДС | Договорена на 07.10.2020 г. единична цена, лева без ДДС |
|----------|---|--|---|
| 5        | <b>Свредла, секачи и шила за армиран и неармиран бетон и всякакъв вид зидария</b>   |  |   |
| 5.1      | Професионални свредла SDS PLUS с размери: диаметър x обща дължина в mm<br>Производител: Robert Bosch GmbH<br>Страна на произход: Германия |  |   |
| 5.1.1    | 6x160   | 6,76                                     | 6,76  |
| 5.1.2    | 8x160   | 8,18                                     | 8,18  |
| 5.1.3    | 8x210   | 9,83                                     | 9,83  |
| 5.1.4    | 10x160  | 9,05                                     | 9,05  |
| 5.1.5    | 10x260  | 13,53                                    | 13,53   |
| 5.1.6    | 12x160  | 11,73                                    | 11,73   |
| 5.1.7    | 12x210  | 12,72                                    | 12,72   |
| 5.1.8    | 12x260  | 16,30                                    | 16,30   |
| 5.1.9    | 14x210  | 17,40                                    | 17,40   |
| 5.1.10   | 14x260  | 20,92                                    | 20,92   |
| 5.1.11   | 16x210  | 22,27                                    | 22,27   |
| 5.1.12   | 16x310  | 25,82                                    | 25,82   |
| 5.1.13   | 18x200  | 24,58                                    | 24,58   |
| 5.1.14   | 18x300  | 29,22                                    | 29,22   |
| 5.1.15   | 20x300  | 33,83                                    | 33,83   |
| 5.1.16   | 24x450  | 79,93                                    | 79,93   |
| 5.1.17   | 26x450  | 92,23                                    | 92,23   |

Информацията е заличена на основание чл. 36а, ал. 3 от ЗОП

| № по ред | Наименование   | Първоначална<br>единична цена,<br>лева без ДДС | Договорена на<br>07.10.2020 г.<br>единична цена,<br>лева без ДДС |
|----------|--|--|--|
| 5.2      | Професионални шила и секачи SDS PLUS с размери в mm<br>Производител: Robert Bosch GmbH<br>Страна на произход: Германия                   |  |  |
| 5.2.1    | Широк секач 40x (min 200)  | 35,00  | 35,00  |
| 5.2.2    | Плосък секач 20x250  | 7,02   | 7,02   |
| 5.2.3    | Шило 250   | 7,02   | 7,02   |
| 5.3      | Професионални свредла SDS MAX с размери: диаметър x обща дължина в mm<br>Производител: Robert Bosch GmbH<br>Страна на произход: Германия |  |  |
| 5.3.1    | 16x340   | 112,95   | 112,95   |
| 5.3.2    | 16x540   | 132,60   | 132,60   |
| 5.3.3    | 18x340   | 117,00   | 117,00   |
| 5.3.4    | 18x540   | 139,16   | 139,16   |
| 5.3.5    | 20x320   | 122,17   | 122,17   |
| 5.3.6    | 20x520   | 142,83   | 142,83   |
| 5.3.7    | 22x320   | 182,50   | 182,50   |
| 5.3.8    | 22x520   | 150,27   | 150,27   |
| 5.3.9    | 24x320   | 143,13   | 143,13   |
| 5.3.10   | 24x520   | 166,75   | 166,75   |
| 5.3.11   | 26x520   | 189,10   | 189,10   |
| 5.3.12   | 32x570   | 145,15   | 145,15   |
| 5.3.13   | 40x570   | 208,25   | 208,25   |
| 5.3.14   | 45x570   | 538,35   | 538,35   |
| 5.4      | Професионални шила и секачи SDS MAX с размери в mm<br>Производител: Robert Bosch GmbH<br>Страна на произход: Германия                    |  |  |
| 5.4.1    | Плосък секач 25x400  | 11,87  | 11,87  |
| 5.4.2    | Секач (длето) 400  | 28,18  | 28,18  |
| 5.4.3    | Шило 400   | 11,87  | 11,87  |
| 5.4.4    | Шило 600   | 16,40  | 16,40  |

3. За ообособена позиция № 3: „Доставка на професионални заваръчни апарати и преносими агрегати за напрежение“:

| №  | Наименование на инструмент   | Прогнозни количества (брой) за 48 месеца | Първоначална единична цена за доставка на инструменти лева без ДДС | Първоначална обща цена за доставка на инструменти лева без ДДС | Договорена на 07.10.2020 г. единична цена за доставка на инструменти лева без ДДС | Договорена на 07.10.2020 г. обща цена за доставка на инструменти лева без ДДС |
|--|--|--|--|--|---|---|
| 1  | 2  | 3  | 4  | 5=3x4  | 6   | 7=3x6   |
| 1  | Преносим генератор 2/3<br>Производител: SDMO Industries<br>Тип/Модел: PERFORM 3000 C5<br>Страна на произход: Франция   | 62                                       | 1 934,50   | 119 939,00   | 1 058,82  | 65 646,84   |
| 2  | Преносим генератор 6/7<br>Производител: SDMO Industries<br>Тип/Модел: TECHNIC 6500 E C5<br>Страна на произход: Франция | 40                                       | 5 566,00   | 222 640,00   | 3 176,47  | 127 058,80  |
| 3  | Инверторен заваръчен апарат<br>Производител: STAYER Iberica<br>Тип/Модел: CITYWORK 160<br>Страна на произход: Китай    | 111                                      | 543,00   | 60 273,00  | 270,59  | 30 035,49   |
| ОБЩА СТОЙНОСТ ЗА ДОСТАВКА НА ИНСТРУМЕНТИТЕ ЗА ОБОСОБЕНА ПОЗИЦИЯ № 3, В ЛЕВА БЕЗ ДДС: |  |  |  | 402 852,00   | -   | 222 741,13  |

Информацията е  
заличена на основание  
чл. 36а, ал. 3 от ЗОП



Комисията уведоми участника, че в случай на необходимост от следващ кръг на преговори, последният ще бъде уведомен писмено.

Комисията и представителят на участника договориха гореизложеното и подписаха настоящия протокол.

Преговорите приключиха в 12:25 часа на 07.10.2020 година.

Настоящият протокол е изготвен в два еднообразни екземпляра – един за комисията и един за участника.

За Комисията:

Председател:

Информацията е  
заличена на основание  
чл. 36а, ал. 3 от ЗОП

1. ...

Силвия Стоянова

Члено

2. ...

Бисер

5. ...

Владимир Вълчев

Цветан Цветанов

Стефан Иванов

за „ТРЕЙД ГРУП 2000“ ЕООД:

Информацията е заличена на основание чл. 36а, ал. 3 от ЗОП

Марианна Станчева

## ПРОТОКОЛ

от проведени преговори съгласно чл. 67 от Правилника за прилагане на Закона за обществените поръчки (ППЗОП) по отношение на **Ценовото предложение** на участника **„ЕНЕРГИЯ-МАРВАКОВ“ ЕООД**

Днес, 07.10.2020 година от 12:50 часа, в гр. София, зала "Черни връх", ет. 2 на БенчМарк Бизнес Център, находящ се на адрес: бул. „Цариградско шосе“ № 159, в изпълнение на Заповед (за разглеждане и оценка на подадените оферти за участие, и провеждане на преговори) № CD-ORD-3044/ 22.05.2020 г. и Заповед (за удължаване на срока за приключване на работата на комисията) № CD-ORD-3044 (1)/ 22.06.2020 г. на г-н Петър Холаковски – Упълномощен член на Управителния съвет на „ЧЕЗ Разпределение България“ АД за процедура за възлагане на обществена поръчка от вида „договаряне с предварителна покана за участие“ с предмет: „Доставка на професионални електрически инструменти“, референтен № PPD20-027, се събра комисия в състав:

**Председател на комисията:**

1. Силвия Стоянова – експерт „Търговия“, „ЧЕЗ Разпределение България“ АД;

**Членове:**

2. Бисер Шкумбов – експерт „Търговия“, „ЧЕЗ Разпределение България“ АД;
3. Цветина Димитрова – юристконсулт, „ЧЕЗ Разпределение България“ АД;
4. Найден Бонджев – инженер РЕЕ старши, отдел „Техническа политика и стандарти“, Дирекция „Стратегическо планиране и развитие на мрежата“, „ЧЕЗ Разпределение България“ АД;
5. Владимир Вълчев – главен инженер Превантивна поддръжка, Дирекция „Експлоатация и поддръжане“, „ЧЕЗ Разпределение България“ АД;
6. Цветан Цветанов – инженер ел. машини и апарати, сектор „Подпомагане“, Дирекция „Мерене и управление на данните“, „ЧЕЗ Разпределение България“ АД;
7. Стефан Иванов – Ръководител отдел „Планиране и контрол на обществените поръчки, ДУД, „ЧЕЗ Разпределение България“ АД.

На основание на чл. 57, ал. 3 от ППЗОП, на 02.10.2020 г. е публикувано съобщение в Профила на купувача, с което участникът е уведомен за датата, мястото и часа на провеждане на преговори по отношение на ценовото му предложение. Участникът е допуснат до този етап на процедурата, за която участва.

При провеждане на договарянето участникът се представлява от г-н Георги Марваков – представляващ на дружеството.

Комисията и участникът договориха следните ценови параметри:

1. За обособена позиция № 3: „Доставка на професионални заваръчни апарати и преносими агрегати за напрежение“:

| №  | Наименование на инструмент   | Прогнозни количества (брой) за 48 месеца | Първоначална на единична цена за доставка на инструменти лева без ДДС | Първоначална на обща цена за доставка на инструменти лева без ДДС | Договорена на 07.10.2020 г. единична цена за доставка на инструменти лева без ДДС | Договорена на 07.10.2020 г. обща цена за доставка на инструменти лева без ДДС |
|--|--|--|---|---|---|---|
| 1  | 2  | 3  | 4   | 5=3x4   | 6   | 7=3x6   |
| 1  | Преносим генератор 2/3<br>Производител: ЕНЕРГИЯ – МАРВАКОВ ЕООД<br>Тип/Модел: Marvakov Generators, ЕМК 3000<br>Страна на произход: РБългария | 62                                       | 1 190,00  | 73 780,00   | 1 136,45  | 70 459,90   |
| 2  | Преносим генератор 6/7<br>Производител: ЕНЕРГИЯ – МАРВАКОВ ЕООД<br>Тип/Модел: Marvakov Generators, ЕМК 6000<br>Страна на произход: РБългария | 40                                       | 2 370,00  | 94 800,00   | 2 263,35  | 90 534,00   |
| 3  | Инверторен заваръчен апарат<br>Производител: PARWELD<br>Тип/Модел: XTS-163<br>Страна на произход: Великобритания                             | 111                                      | 510,00  | 56 610,00   | 487,05  | 54 062,55   |
| ОБЩА СТОЙНОСТ ЗА ДОСТАВКА НА ИНСТРУМЕНТИТЕ ЗА ОБОСОБЕНА ПОЗИЦИЯ № 3, В ЛЕВА БЕЗ ДДС: |  |  |   | 225 190,00  | -   | 215 056,45  |

Информацията е заличена на основание чл. 36а, ал. 3 от ЗОП

Комисията уведоми участника, че в случай на необходимост от следващ кръг на преговори, последният ще бъде уведомен писмено.

Комисията и представителят на участника договориха гореизложеното и подписаха настоящия протокол.

Преговорите приключиха в 13:05 часа на 07.10.2020 година.

Настоящият протокол е изготвен в два еднообразни екземпляра – един за комисията и един за участника.

За Комисията:

Прелседател:

Информацията е  
заличена на основание  
чл. 36а, ал. 3 от ЗОП

1.

Силвия Стоянова

Члено

2.

Бисе

Информацията е заличена на основание чл. 36а, ал. 3 от ЗОП

5.

Владимир Вълчев

Цветан Цветанов

Стефан Иванов

за „ЕНЕРГИЯ-МАРВАКОВ“ ЕООД:

Георги Марваков

Информацията е заличена на основание чл. 36а, ал. 3 от ЗОП

## ПРОТОКОЛ

от проведени преговори съгласно чл. 67 от Правилника за прилагане на Закона за обществените поръчки (ППЗОП) по отношение на **Ценовото предложение** на участника „МИВА ТРЕЙД“ ООД

Днес, 07.10.2020 година от 13:30 часа, в гр. София, зала "Черни връх", ет. 2 на БенчМарк Бизнес Център, находящ се на адрес: бул. „Цариградско шосе“ № 159, в изпълнение на Заповед (за разглеждане и оценка на подадените оферти за участие, и провеждане на преговори) № CD-ORD-3044/ 22.05.2020 г. и Заповед (за удължаване на срока за приключване на работата на комисията) № CD-ORD-3044 (1)/ 22.06.2020 г. на г-н Петър Холаковски – Упълномощен член на Управителния съвет на „ЧЕЗ Разпределение България“ АД за процедура за възлагане на обществена поръчка от вида „договаряне с предварителна покана за участие“ с предмет: „Доставка на професионални електрически инструменти“, референтен № PPD20-027, се събра комисия в състав:

### Председател на комисията:

1. Силвия Стоянова – експерт „Търговия“, „ЧЕЗ Разпределение България“ АД;

### Членове:

2. Бисер Шкумбов – експерт „Търговия“, „ЧЕЗ Разпределение България“ АД;
3. Цветина Димитрова – юриконсулт, „ЧЕЗ Разпределение България“ АД;
4. Найден Бонджев – инженер РЕЕ старши, отдел „Техническа политика и стандарти“, Дирекция „Стратегическо планиране и развитие на мрежата“, „ЧЕЗ Разпределение България“ АД;
5. Владимир Вълчев – главен инженер Превантивна поддръжка, Дирекция „Експлоатация и поддръжане“, „ЧЕЗ Разпределение България“ АД;
6. Цветан Цветанов – инженер ел. машини и апарати, сектор „Подпомагане“, Дирекция „Мерене и управление на данните“, „ЧЕЗ Разпределение България“ АД;
7. Стефан Иванов – Ръководител отдел „Планиране и контрол на обществените поръчки, ДУД, „ЧЕЗ Разпределение България“ АД.

На основание на чл. 57, ал. 3 от ППЗОП, на 02.10.2020 г. е публикувано съобщение в Профила на купувача, с което участникът е уведомен за датата, мястото и часа на провеждане на преговори по отношение на ценовото му предложение. Участникът е допуснат до този етап на процедурата, за която участва.

При провеждане на договарянето участникът се представлява от г-н Иван Гилов – управител.

Комисията и участникът договориха следните ценови параметри:

1. За обособена позиция № 1: „Доставка на акумулаторни професионални инструменти“:

| №   | Наименование на инструмент   | Прогнозни количества (брой) за 48 месеца | Първоначал на единична цена за доставка на инструменти лева без ДДС | Първоначал на обща цена за доставка на инструмент и лева без ДДС | Договорена на 07.10.2020 г. единична цена за доставка на инструменти лева без ДДС | Договорена на 07.10.2020 г. обща цена за доставка на инструменти лева без ДДС |
|---|--|--|---|--|---|---|
| 1   | 2  | 3  | 4   | 5=3x4  | 6   | 7=3x6   |
| 1   | Акумулаторен пробивен винтоверт<br>Производител: Robert Bosch GmbH<br>Тип/Модел: GSR 18V-60C<br>Страна на произход: Германия                   | 489                                      | 1 266,00  | 619 074,00   | 577,00  | 282 153,00  |
| 2   | Акумулаторен тъглошлайф с диаметър на диска 125 mm<br>Производител: Robert Bosch GmbH<br>Тип/Модел: GWS 18V-10<br>Страна на произход: Германия | 265                                      | 1 394,00  | 369 410,00   | 815,00  | 215 975,00  |
| 3   | Акумулаторен ударен гайковерт<br>Производител: Chicago Pneumatic Tools Co LLC<br>Тип/Модел: CP8849<br>Страна на произход: USA                  | 65                                       | 1 902,00  | 123 630,00   | 1 139,00  | 74 035,00   |
| ОБЩА СТОЙНОСТ ЗА ДОСТАВКА НА ИНСТРУМЕНТИТЕ ЗА<br>ОБОСОБЕНА ПОЗИЦИЯ № 1, В ЛЕВА БЕЗ ДДС: |  |  |   | 1 112<br>114,00  | -   | 572 163,00  |

Информацията е  
заличена на основание  
чл. 36а, ал. 3 от ЗОП

2. За обособена позиция № 2: „Доставка на ъглошлифовъчни и удъро-пробивни професионални инструменти и консумативи за тях“:

| №   | Наименование на инструмент  | Прогнозни количества (брой) за 48 месеца | Първоначална на единична цена за доставка на инструменти лева без ДДС | Първоначална на обща цена за доставка на инструменти лева без ДДС | Договорена на 07.10.2020 г. единична цена за доставка на инструменти лева без ДДС | Договорена на 07.10.2020 г. обща цена за доставка на инструменти лева без ДДС |
|---|---|--|---|---|---|---|
| 1   | 2   | 3  | 4   | 5=3x4   | 6   | 7=3x6   |
| 1   | Перфоратор малък<br>Производител: Robert Bosch GmbH<br>Тип/Модел: GBH 240<br>Страна на произход: Германия                           | 208                                      | 602,55  | 125 330,40  | 350,00  | 72 800,00   |
| 2   | Перфоратор голям<br>Производител: Robert Bosch GmbH<br>Тип/Модел: GBH 8-45 D<br>Страна на произход: Германия                        | 50                                       | 2 374,37  | 118 718,50  | 1 592,00  | 79 600,00   |
| 3   | Ъглошлайф с диаметър на диска 230 mm<br>Производител: Robert Bosch GmbH<br>Тип/Модел: GWS 22-230 JH<br>Страна на произход: Германия | 50                                       | 458,96  | 22 948,00   | 230,00  | 11 500,00   |
| 4   | Ъглошлайф с диаметър на диска 125 mm<br>Производител: Robert Bosch GmbH<br>Тип/Модел: GWS 7-125<br>Страна на произход: Германия     | 203                                      | 197,76  | 40 145,28   | 132,70  | 26 938,10   |
| <b>ОБЩА СТОЙНОСТ ЗА ДОСТАВКА НА ИНСТРУМЕНТИТЕ ЗА ОБОСОБЕНА ПОЗИЦИЯ № 2, В ЛЕВА БЕЗ ДДС:</b> |   |  |   | <b>307 142,18</b>   | <b>-</b>  | <b>190 838,10</b>   |

**Предлагана цена за доставка на професионални консумативи за ударо-пробивни инструменти:**

| № по ред | Наименование   | Първоначална единична цена, лева без ДДС | Договорена на 07.10.2020 г. единична цена, лева без ДДС |
|----------|--|--|---|
| 5        | <b>Свредла, секачи и шила за армиран и неармиран бетон и всякакъв вид зидария</b>  |  |   |
| 5.1      | Професионални свредла SDS PLUS с размери: диаметър x обща дължина в mm<br>Производител: Robert Bosch GmbH и STAYER<br>Страна на произход: Германия и Испания |  |   |
| 5.1.1    | 6x160  | 4,59                                     | 4,59  |
| 5.1.2    | 8x160  | 5,67                                     | 5,67  |
| 5.1.3    | 8x210  | 6,09                                     | 6,09  |
| 5.1.4    | 10x160   | 6,25                                     | 6,25  |
| 5.1.5    | 10x260   | 8,42                                     | 8,42  |
| 5.1.6    | 12x160   | 6,92                                     | 6,92  |
| 5.1.7    | 12x210   | 7,67                                     | 7,67  |
| 5.1.8    | 12x260   | 9,42                                     | 9,42  |
| 5.1.9    | 14x210   | 9,84                                     | 9,84  |
| 5.1.10   | 14x260   | 11,17                                    | 11,17   |
| 5.1.11   | 16x210   | 12,59                                    | 12,59   |
| 5.1.12   | 16x310   | 15,75                                    | 15,75   |
| 5.1.13   | 18x200   | 24,59                                    | 24,59   |
| 5.1.14   | 18x300   | 29,22                                    | 29,22   |
| 5.1.15   | 20x300   | 33,84                                    | 33,84   |
| 5.1.16   | 24x450   | 79,94                                    | 79,94   |
| 5.1.17   | 26x450   | 92,24                                    | 92,24   |

Информацията е  
заличена на основание  
чл. 36а, ал. 3 от ЗОП



| № по ред | Наименование  | Първоначална единична цена, лева без ДДС | Договорена на 07.10.2020 г. единична цена, лева без ДДС |
|----------|---|--|---|
| 5.2      | Професионални шила и секачи SDS PLUS с размери в mm<br>Производител: Robert Bosch GmbH и STAYER<br>Страна на произход: Германия и Испания                                     |  |   |
| 5.2.1    | Широк секач 40x (min 200)   | 23,30                                    | 23,30   |
| 5.2.2    | Плосък секач 20x250   | 7,02                                     | 7,02  |
| 5.2.3    | Шило 250  | 7,02                                     | 7,02  |
| 5.3      | Професионални свредла SDS MAX с размери: диаметър x обща дължина в mm<br>Производител: Robert Bosch GmbH и STAYER и МАКИТА<br>Страна на произход: Германия и Испания и Япония |  |   |
| 5.3.1    | 16x340  | 40,79                                    | 40,79   |
| 5.3.2    | 16x540  | 73,40                                    | 73,40   |
| 5.3.3    | 18x340  | 44,84                                    | 44,84   |
| 5.3.4    | 18x540  | 77,50                                    | 77,50   |
| 5.3.5    | 20x320  | 122,17                                   | 122,17  |
| 5.3.6    | 20x520  | 81,59                                    | 81,59   |
| 5.3.7    | 22x320  | 61,17                                    | 61,17   |
| 5.3.8    | 22x520  | 85,67                                    | 85,67   |
| 5.3.9    | 24x320  | 71,42                                    | 71,42   |
| 5.3.10   | 24x520  | 166,75                                   | 166,75  |
| 5.3.11   | 26x520  | 189,10                                   | 189,10  |
| 5.3.12   | 32x570  | 209,84                                   | 209,84  |
| 5.3.13   | 40x570  | 298,00                                   | 298,00  |
| 5.3.14   | 45x570  | 482,92                                   | 482,92  |
| 5.4      | Професионални шила и секачи SDS MAX с размери в mm<br>Производител: Robert Bosch GmbH и STAYER<br>Страна на произход: Германия и Испания                                      |  |   |
| 5.4.1    | Плосък секач 25x400   | 15,60                                    | 15,60   |
| 5.4.2    | Секач (длето) 400   | 22,59                                    | 22,59   |
| 5.4.3    | Шило 400  | 16,14                                    | 16,14   |
| 5.4.4    | Шило 600  | 16,40                                    | 16,40   |

3. За обособена позиция № 3: „Доставка на професионални заваръчни апарати и преносими агрегати за напрежение“:

| №  | Наименование на инструмент   | Прогнозни количества (брой) за 48 месеца | Първоначална единична цена за доставка на инструменти лева без ДДС | Първоначална обща цена за доставка на инструменти лева без ДДС | Договорена на 07.10.2020 г. единична цена за доставка на инструменти лева без ДДС | Договорена на 07.10.2020 г. обща цена за доставка на инструменти лева без ДДС |
|--|--|--|--|--|---|---|
| 1  | 2  | 3  | 4  | 5=3x4  | 6   | 7=3x6   |
| 1  | Преносим генератор 2/3<br>Производител: SDMO Industries<br>Тип/Модел: PERFORM 3000 C5<br>Страна на произход: Франция   | 62                                       | 1 830,00   | 113 460,00   | 993,00  | 61 566,00   |
| 2  | Преносим генератор 6/7<br>Производител: SDMO Industries<br>Тип/Модел: TECHNIC 6500 E C5<br>Страна на произход: Франция | 40                                       | 5 477,00   | 219 080,00   | 3 008,00  | 120 320,00  |
| 3  | Инверторен заваръчен апарат<br>Производител: STAYER Iberica<br>Тип/Модел: CITYWORK 160<br>Страна на произход: Китай    | 111                                      | 505,00   | 56 055,00  | 281,00  | 31 191,00   |
| ОБЩА СТОЙНОСТ ЗА ДОСТАВКА НА ИНСТРУМЕНТИТЕ ЗА ОБОСОБЕНА ПОЗИЦИЯ № 3, В ЛЕВА БЕЗ ДДС: |  |  |  | 388 595,00   | -   | 213 077,00  |

Информацията е  
заличена на основание  
чл. 36а, ал. 3 от ЗОП

Комисията уведоми участника, че в случай на необходимост от следващ кръг на преговори, последният ще бъде уведомен писмено.

Комисията и представителят на участника договориха гореизложеното и подписаха настоящия протокол.

Преговорите приключиха в 13:50 часа на 07.10.2020 година.

Настоящият протокол е изготвен в два еднообразни екземпляра – един за комисията и един за участника.

За Комисията:

Председател:

1. ....  
Силвия Стоянова

Информацията е  
заличена на основание  
чл. 36а, ал. 3 от ЗОП

Член

2. ....  
Биб

5. ....  
Вла

Информацията е заличена на основание чл. 36а, ал. 3 от ЗОП

за „МИВА ТРЕЙД“ ООД:

Иван Гилов: ...

Информацията е заличена на основание чл. 36а, ал. 3 от ЗОП

## ПРОТОКОЛ

от проведени преговори съгласно чл. 67 от Правилника за прилагане на Закона за обществените поръчки (ППЗОП) по отношение на **Ценовото предложение** на участника „ВАК-02“ ООД

Днес, 07.10.2020 година от 14:15 часа, в гр. София, зала "Черни връх", ет. 2 на БенчМарк Бизнес Център, находящ се на адрес: бул. „Цариградско шосе“ № 159, в изпълнение на Заповед (за разглеждане и оценка на подадените оферти за участие, и провеждане на преговори) № CD-ORD-3044/ 22.05.2020 г. и Заповед (за удължаване на срока за приключване на работата на комисията) № CD-ORD-3044 (1)/ 22.06.2020 г. на г-н Петър Холаковски – Упълномощен член на Управителния съвет на „ЧЕЗ Разпределение България“ АД за процедура за възлагане на обществена поръчка от вида „договаряне с предварителна покана за участие“ с предмет: „Доставка на професионални електрически инструменти“, референтен № PPD20-027, се събра комисия в състав:

### Председател на комисията:

1. Силвия Стоянова – експерт „Търговия“, „ЧЕЗ Разпределение България“ АД;

### Членове:

2. Бисер Шкумбов – експерт „Търговия“, „ЧЕЗ Разпределение България“ АД;
3. Цветина Димитрова – юриконсулт, „ЧЕЗ Разпределение България“ АД;
4. Найден Бонджев – инженер РЕЕ старши, отдел „Техническа политика и стандарти“, Дирекция „Стратегическо планиране и развитие на мрежата“, „ЧЕЗ Разпределение България“ АД;
5. Владимир Вълчев – главен инженер Превантивна поддръжка, Дирекция „Експлоатация и поддръжане“, „ЧЕЗ Разпределение България“ АД;
6. Цветан Цветанов – инженер ел. машини и апарати, сектор „Подпомагане“, Дирекция „Мерене и управление на данните“, „ЧЕЗ Разпределение България“ АД;
7. Стефан Иванов – Ръководител отдел „Планиране и контрол на обществените поръчки, ДУД, „ЧЕЗ Разпределение България“ АД.

На основание на чл. 57, ал. 3 от ППЗОП, на 02.10.2020 г. е публикувано съобщение в Профила на купувача, с което участникът е уведомен за датата, мястото и часа на провеждане на преговори по отношение на ценовото му предложение. Участникът е допуснат до този етап на процедурата, за която участва.

При провеждане на договарянето участникът се представлява от г-н Ивайло Конярски – управител.

Комисията и участникът договориха следните ценови параметри:

1. За обособена позиция № 1: „Доставка на акумулаторни професионални инструменти“:

| №   | Наименование на инструмент  | Прогнозни количества (брой) за 48 месеца | Първоначална цена за доставка на инструменти лева без ДДС | Първоначална цена за доставка на инструменти лева без ДДС | Договорена на 07.10.2020 г. единична цена за доставка на инструменти лева без ДДС | Договорена на 07.10.2020 г. обща цена за доставка на инструменти лева без ДДС |
|---|---|--|---|---|---|---|
| 1   | 2   | 3  | 4   | 5=3x4   | 6   | 7=3x6   |
| 1   | Акумулаторен пробивен винтоверт<br>Производител: Корпорация Макита<br>Тип/Модел: DDF485RFE<br>Страна на произход: Китай/Румъния             | 489                                      | 1 050,00  | 513 450,00  | 432,00  | 211 248,00  |
| 2   | Акумулаторен ъглошлайф с диаметър на диска 125 mm<br>Производител: Корпорация Макита<br>Тип/Модел: DGA504RTJ<br>Страна на произход: Румъния | 265                                      | 1 380,16  | 365 742,40  | 600,00  | 159 000,00  |
| 3   | Акумулаторен ударен гайковерт<br>Производител: Корпорация Макита<br>Тип/Модел: DTW1002RTJ<br>Страна на произход: Япония/ Англия             | 65                                       | 1 842,16  | 119 740,40  | 876,00  | 56 940,00   |
| ОБЩА СТОЙНОСТ ЗА ДОСТАВКА НА ИНСТРУМЕНТИТЕ ЗА<br>ОБОСОБЕНА ПОЗИЦИЯ № 1, В ЛЕВА БЕЗ ДДС: |   |  |   | 998 932,80  | -   | 427 188,00  |

Информацията е  
заличена на основание  
чл. 36а, ал. 3 от ЗОП

Информацията е  
заличена на основание  
чл. 36а, ал. 3 от ЗОП

2. За обособена позиция № 2: „Доставка на ъглошлифовъчни и удъро-пробивни професионални инструменти и консумативи за тях“:

| №  | Наименование на инструмент   | Прогнозни количества (брой) за 48 месеца | Първоначална цена за доставка на инструменти лева без ДДС | Първоначална цена за доставка на инструменти лева без ДДС | 5=3x4    | 6                 | 7=3x6 |
|--|--|--|---|---|----------|-------------------|-------|
| 1  | Перфоратор малък<br>Производител: Корпорация Макита<br>Тип/Модел: HR2630T<br>Страна на произход: Румъния                     | 208                                      | 687,16  | 142 929,28  | 294,00   | 61 152,00         |       |
| 2  | Перфоратор голям<br>Производител: Корпорация Макита<br>Тип/Модел: HR4501C<br>Страна на произход: Великобритания              | 50                                       | 2 215,50  | 110 775,00  | 984,00   | 49 200,00         |       |
| 3  | Ъглошлайф с диаметър на диска 230 mm<br>Производител: Корпорация Макита<br>Тип/Модел: GA9060R<br>Страна на произход: Румъния | 50                                       | 547,16  | 27 358,00   | 469,00   | 23 450,00         |       |
| 4  | Ъглошлайф с диаметър на диска 125 mm<br>Производител: Корпорация Макита<br>Тип/Модел: GA5030R<br>Страна на произход: Румъния | 203                                      | 197,16  | 40 023,48   | 89,40    | 18 148,20         |       |
| <b>ОБЩА СТОЙНОСТ ЗА ДОСТАВКА НА ИНСТРУМЕНТИТЕ ЗА</b> |  |  |   | <b>321 085,76</b>   | <b>-</b> | <b>151 950,20</b> |       |
| <b>ОБОСОБЕНА ПОЗИЦИЯ № 2, В ЛЕВА БЕЗ ДДС:</b>        |  |  |   |   |          |                   |       |

**Предлагана цена за доставка на професионални консумативи за ударо-пробивни инструменти:**

| № по ред | Наименование   | Първоначална единична цена, лева без ДДС | Договорена на 07.10.2020 г. единична цена, лева без ДДС |
|----------|--|--|---|
| 5        | Свредла, секачи и шила за армиран и неармиран бетон и всякакъв вид зидария   |  |   |
| 5.1      | Професионални свредла SDS PLUS с размери: диаметър x обща дължина в mm<br>Производител: Корпорация МАКИТА<br>Страна на произход: Германия, Китай |  |   |
| 5.1.1    | 6x160  | 5,60                                     | 5,60  |
| 5.1.2    | 8x160  | 7,28                                     | 7,28  |
| 5.1.3    | 8x210  | 8,40                                     | 8,40  |
| 5.1.4    | 10x160   | 9,80                                     | 9,80  |
| 5.1.5    | 10x260   | 12,32                                    | 12,32   |
| 5.1.6    | 12x160   | 13,72                                    | 13,72   |
| 5.1.7    | 12x210   | 14,56                                    | 14,56   |
| 5.1.8    | 12x260   | 15,96                                    | 15,96   |
| 5.1.9    | 14x210   | 21,28                                    | 21,28   |
| 5.1.10   | 14x260   | 22,68                                    | 22,68   |
| 5.1.11   | 16x210   | 26,04                                    | 26,04   |
| 5.1.12   | 16x310   | 28,84                                    | 28,84   |
| 5.1.13   | 18x200   | 82,28                                    | 82,28   |
| 5.1.14   | 18x300   | 93,38                                    | 93,38   |
| 5.1.15   | 20x300   | 107,02                                   | 107,02  |
| 5.1.16   | 24x450   | 142,95                                   | 142,95  |
| 5.1.17   | 26x450   | 109,20                                   | 109,20  |
| 5.2      | Професионални шила и секачи SDS PLUS с размери в mm<br>Производител: Корпорация МАКИТА<br>Страна на произход: Германия                           |  |   |
| 5.2.1    | Широк секач 40x (min 200)  | 25,66                                    | 25,66   |

Информацията е заличена на основание чл. 36а, ал. 3 от ЗОП

Информацията е заличена на основание чл. 36а, ал. 3 от ЗОП

| № по ред | Наименование  | Първоначална единична цена, лева без ДДС | Договорена на 07.10.2020 г. единична цена, лева без ДДС |
|----------|---|--|---|
| 5.2.2    | Плосък секач 20x250   | 21,64                                    | 21,64   |
| 5.2.3    | Шило 250  | 21,64                                    | 21,64   |
| 5.3      | Професионални свредла SDS MAX с размери: диаметър x обща дължина в mm<br>Производител: Корпорация MAKITA<br>Страна на произход: Германия, Китай |  |   |
| 5.3.1    | 16x340  | 93,34                                    | 93,34   |
| 5.3.2    | 16x540  | 112,00                                   | 112,00  |
| 5.3.3    | 18x340  | 108,89                                   | 108,89  |
| 5.3.4    | 18x540  | 92,40                                    | 92,40   |
| 5.3.5    | 20x320  | 99,16                                    | 99,16   |
| 5.3.6    | 20x520  | 110,84                                   | 110,84  |
| 5.3.7    | 22x320  | 105,00                                   | 105,00  |
| 5.3.8    | 22x520  | 156,87                                   | 156,87  |
| 5.3.9    | 24x320  | 126,00                                   | 126,00  |
| 5.3.10   | 24x520  | 140,00                                   | 140,00  |
| 5.3.11   | 26x520  | 182,00                                   | 182,00  |
| 5.3.12   | 32x570  | 182,00                                   | 182,00  |
| 5.3.13   | 40x570  | 378,00                                   | 378,00  |
| 5.3.14   | 45x570  | 532,00                                   | 532,00  |
| 5.4      | Професионални шила и секачи SDS MAX с размери в mm<br>Производител: Корпорация MAKITA<br>Страна на произход: Германия, Китай                    |  |   |
| 5.4.1    | Плосък секач 25x400   | 14,00                                    | 14,00   |
| 5.4.2    | Секач (длето) 400   | 13,12                                    | 13,12   |
| 5.4.3    | Шило 400  | 23,88                                    | 23,88   |
| 5.4.4    | Шило 600  | 19,24                                    | 19,24   |

Комисията уведоми участника, че в случай на необходимост от следващ кръг на преговори, последният ще бъде уведомен писмено.

Комисията и представителят на участника договориха гореизложеното и подписаха настоящия протокол.

Преговорите приключиха в 14:25 часа на 07.10.2020 година.

Настоящият протокол е изготвен в два еднообразни екземпляра – един за комисията и един за участника.

За Комисията:

Председател:

1. ....  
Силвия Стефанова  
Информацията е заличена на основание чл. 36а, ал. 3 от ЗОП

Члено

2. ....  
Бисер

Информацията е заличена на основание чл. 36а, ал. 3 от ЗОП

5. ....  
Влад

за „ВАК-02“ ООД:

Ивайло Конярски: .....

Информацията е заличена на основание чл. 36а, ал. 3 от ЗОП



## ПРОТОКОЛ

от проведени преговори съгласно чл. 67 от Правилника за прилагане на Закона за обществените поръчки (ППЗОП) по отношение на **Ценовото предложение** на участника „АВТО ИНЖЕНЕРИНГ ХОЛДИНГ ГРУП“ ЕООД

Днес, 07.10.2020 година от 15:00 часа, в гр. София, зала "Черни връх", ет. 2 на БенчМарк Бизнес Център, находящ се на адрес: бул. „Цариградско шосе“ № 159, в изпълнение на Заповед (за разглеждане и оценка на подадените оферти за участие, и провеждане на преговори) № CD-ORD-3044/ 22.05.2020 г. и Заповед (за удължаване на срока за приключване на работата на комисията) № CD-ORD-3044 (1)/ 22.06.2020 г. на г-н Петър Холаковски – Упълномощен член на Управителния съвет на „ЧЕЗ Разпределение България“ АД за процедура за възлагане на обществена поръчка от вида „договаряне с предварителна покана за участие“ с предмет: „Доставка на професионални електрически инструменти“, референтен № PPD20-027, се събра комисия в състав:

### Председател на комисията:

1. Силвия Стоянова – експерт „Търговия“, „ЧЕЗ Разпределение България“ АД;

### Членове:

2. Бисер Шкумбов – експерт „Търговия“, „ЧЕЗ Разпределение България“ АД;
3. Цветина Димитрова – юриконсулт, „ЧЕЗ Разпределение България“ АД;
4. Найден Бонджев – инженер РЕЕ старши, отдел „Техническа политика и стандарти“, Дирекция „Стратегическо планиране и развитие на мрежата“, „ЧЕЗ Разпределение България“ АД;
5. Владимир Вълчев – главен инженер Превантивна поддръжка, Дирекция „Експлоатация и поддръжане“, „ЧЕЗ Разпределение България“ АД;
6. Цветан Цветанов – инженер ел. машини и апарати, сектор „Подпомагане“, Дирекция „Мерене и управление на данните“, „ЧЕЗ Разпределение България“ АД;
7. Стефан Иванов – Ръководител отдел „Планиране и контрол на обществените поръчки, ДУД, „ЧЕЗ Разпределение България“ АД.

На основание на чл. 57, ал. 3 от ППЗОП, на 02.10.2020 г. е публикувано съобщение в Профила на купувача, с което участникът е уведомен за датата, мястото и часа на провеждане на преговори по отношение на ценовото му предложение. Участникът е допуснат до този етап на процедурата, за която участва.

При провеждане на договарянето участникът се представлява от г-жа Анел Йорданова и г-н Марин Атанасов – упълномощени представители на дружеството.

Комисията и участникът договориха следните ценови параметри:

1. За обособена позиция № 1: „Доставка на акумулаторни професионални инструменти“:

| № | Наименование на инструмент   | Прогнозни количества (брой) за 48 месеца | Първоначална цена за доставка на инструменти лева без ДДС   | Първоначална цена за доставка на инструменти лева без ДДС   | Договорена на 07.10.2020 г. единична цена за доставка на инструменти лева без ДДС  | Договорена на 07.10.2020 г. обща цена за доставка на инструменти лева без ДДС  |
|---|--|--|---|---|--|--|
| 1 | 2  | 3  | 4   | 5=3x4   | 6  | 7=3x6  |
| 1 | Акумулаторен пробивен винтоверт  | 489                                      | 767,52<br>за<br>производител:<br>Robert Bosch<br>Power Tools<br>GmbH<br>Тип/Модел:<br>GSR 18V-50<br>Страна на произход:<br>Малайзия | 375 317,28<br>за<br>производител:<br>Robert Bosch<br>Power Tools<br>GmbH<br>Тип/Модел:<br>GSR 18V-50<br>Страна на произход:<br>Малайзия | 454,82<br>за<br>производител:<br>Robert Bosch<br>Power Tools<br>GmbH<br>Тип/Модел: GSR<br>18V-60C<br>Страна на произход:<br>Малайзия | 222 406,98<br>за<br>производител:<br>Robert Bosch<br>Power Tools<br>GmbH<br>Тип/Модел: GSR<br>18V-60C<br>Страна на произход:<br>Малайзия |
| 2 | Акумулаторен ъглошлайф с диаметър на диска 125 mm<br>Производител: Robert Bosch<br>Power Tools GmbH<br>Тип/Модел: GWS18-10C<br>Страна на произход: | 265                                      | 1 404,00  | 372 060,00  | 832,00   | 220 480,00   |

Информацията е  
заличена на основание  
чл. 36а, ал. 3 от ЗОП

|   |   |    |          |                   |          |                   |
|---|---|----|----------|-------------------|----------|-------------------|
|   | Германия  |    |          |                   |          |                   |
| 3   | Акумулаторен ударен гайковерт<br>Производител: MILWAUKEE<br>Тип/Модел:<br>M18ONEFH1WF12-502X<br>Страна на произход: Китай | 65 | 1 609,92 | 104 644,80        | 954,02   | 62 011,30         |
| <b>ОБЩА СТОЙНОСТ ЗА ДОСТАВКА НА ИНСТРУМЕНТИТЕ ЗА<br/>ОБОСОБЕНА ПОЗИЦИЯ № 1, В ЛЕВА БЕЗ ДДС:</b> |   |    |          | <b>852 022,08</b> | <b>-</b> | <b>504 898,28</b> |

2. За обособена позиция № 2: „Доставка на ъглошлифовъчни и удъро-пробивни професионални инструменти и консумативи за тях“:

| №   | Наименование на инструмент  | Прогнозни количества (брой) за 48 месеца | Първоначална цена за доставка на инструменти лева без ДДС | Първоначална цена за доставка на инструменти лева без ДДС | Договорена на 07.10.2020 г. единична цена за доставка на инструменти лева без ДДС | Договорена на 07.10.2020 г. обща цена за доставка на инструменти лева без ДДС |
|---|---|--|---|---|---|---|
| 1   | 2   | 3  | 4   | 5=3x4   | 6   | 7=3x6   |
| 1   | Перфоратор малък<br>Производител: Robert Bosch Power Tools GmbH<br>Тип/Модел: GBH 240 F<br>Страна на произход: Китай                        | 208                                      | 452,40  | 94 099,20   | 456,01  | 94 850,08   |
| 2   | Перфоратор голям<br>Производител: Robert Bosch Power Tools GmbH<br>Тип/Модел: GBH 8-45 D<br>Страна на произход: Германия                    | 50                                       | 2 027,10  | 101 355,00  | 1 900,00  | 95 000,00   |
| 3   | Ъглошлайф с диаметър на диска 230 mm<br>Производител: Robert Bosch Power Tools GmbH<br>Тип/Модел: GWS 20-230JH<br>Страна на произход: Русия | 50                                       | 330,60  | 16 530,00   | 333,24  | 16 662,00   |
| 4   | Ъглошлайф с диаметър на диска 125 mm<br>Производител: Robert Bosch Power Tools GmbH<br>Тип/Модел: GWS 750<br>Страна на произход: Китай      | 203                                      | 165,30  | 33 555,90   | 166,62  | 33 823,86   |
| <b>ОБЩА СТОЙНОСТ ЗА ДОСТАВКА НА ИНСТРУМЕНТИТЕ ЗА<br/>ОБОСОБЕНА ПОЗИЦИЯ № 2, В ЛЕВА БЕЗ ДДС:</b> |   |  |   | <b>245 540,10</b>   | <b>-</b>  | <b>240 335,94</b>   |

**Предлагана цена за доставка на професионални консумативи за ударо-пробивни инструменти:**

| № по ред | Наименование  | Първоначална единична цена, лева без ДДС | Договорена на 07.10.2020 г. единична цена, лева без ДДС |
|----------|---|--|---|
| 5        | <b>Свредла, секачи и шила за армиран и неармиран бетон и всякакъв вид зидария</b>   |  |   |
| 5.1      | Професионални свредла SDS PLUS с размери: диаметър x обща дължина в mm<br>Производител: Robert Bosch Power Tools GmbH<br>Страна на произход: Китай, Германия, Швейцария |  |   |
| 5.1.1    | 6x160   | 5,74                                     | 4,59  |
| 5.1.2    | 8x160   | 6,96                                     | 5,57  |
| 5.1.3    | 8x210   | 8,35                                     | 6,68  |
| 5.1.4    | 10x160  | 8,27                                     | 6,62  |
| 5.1.5    | 10x260  | 12,18                                    | 9,74  |
| 5.1.6    | 12x160  | 9,40                                     | 7,52  |
| 5.1.7    | 12x210  | 10,96                                    | 8,77  |
| 5.1.8    | 12x260  | 14,09                                    | 11,27   |
| 5.1.9    | 14x210  | 15,66                                    | 12,53   |
| 5.1.10   | 14x260  | 17,66                                    | 14,13   |

Информацията е  
заличена на основание  
чл. 36а, ал. 3 от ЗОП

| № по ред | Наименование   | Първоначална единична цена, лева без ДДС | Договорена на 07.10.2020 г. единична цена, лева без ДДС |
|----------|--|--|---|
| 5.1.11   | 16x210   | 20,18                                    | 16,14   |
| 5.1.12   | 16x310   | 23,49                                    | 18,79   |
| 5.1.13   | 18x200   | 34,28                                    | 27,42   |
| 5.1.14   | 18x300   | 42,46                                    | 33,97   |
| 5.1.15   | 20x300   | 47,59                                    | 38,07   |
| 5.1.16   | 24x450   | 89,44                                    | 71,55   |
| 5.1.17   | 26x450   | 120,06                                   | 96,05   |
| 5.2      | Професионални шила и секачи SDS PLUS с размери в mm<br>Производител: Robert Bosch Power Tools GmbH<br>Страна на произход: Китай, Германия, Швейцария                   |  |   |
| 5.2.1    | Широк секач 40x (min 200)  | 60,03                                    | 48,02   |
| 5.2.2    | Плосък секач 20x250  | 42,80                                    | 34,24   |
| 5.2.3    | Шило 250   | 46,28                                    | 37,02   |
| 5.3      | Професионални свредла SDS MAX с размери: диаметър x обща дължина в mm<br>Производител: Robert Bosch Power Tools GmbH<br>Страна на произход: Китай, Германия, Швейцария |  |   |
| 5.3.1    | 16x340   | 28,10                                    | 22,48   |
| 5.3.2    | 16x540   | 37,76                                    | 30,21   |
| 5.3.3    | 18x340   | 31,06                                    | 24,85   |
| 5.3.4    | 18x540   | 39,93                                    | 31,94   |
| 5.3.5    | 20x320   | 34,02                                    | 27,22   |
| 5.3.6    | 20x520   | 47,33                                    | 37,86   |
| 5.3.7    | 22x320   | 37,76                                    | 30,21   |
| 5.3.8    | 22x520   | 50,98                                    | 40,78   |
| 5.3.9    | 24x320   | 186,70                                   | 149,36  |
| 5.3.10   | 24x520   | 217,50                                   | 174,00  |
| 5.3.11   | 26x520   | 246,73                                   | 197,38  |
| 5.3.12   | 32x570   | 217,50                                   | 174,00  |
| 5.3.13   | 40x570   | 452,40                                   | 361,92  |
| 5.3.14   | 45x570   | 626,40                                   | 501,12  |
| 5.4      | Професионални шила и секачи SDS MAX с размери в mm<br>Производител: Robert Bosch Power Tools GmbH<br>Страна на произход: Китай, Германия, Швейцария                    |  |   |
| 5.4.1    | Плосък секач 25x400  | 32,17                                    | 25,74   |
| 5.4.2    | Секач (длето) 400  | 32,17                                    | 25,74   |
| 5.4.3    | Шило 400   | 28,88                                    | 23,10   |
| 5.4.4    | Шило 600   | 40,02                                    | 32,02   |

3. За обособена позиция № 3: „Доставка на професионални заваръчни апарати и преносими агрегати за напрежение“:

| № | Наименование на инструмент  | Прогнозни количества (брой) за 48 месеца | Първоначална единична цена за доставка на инструменти лева без ДДС | Първоначална обща цена за доставка на инструменти лева без ДДС | Договорена на 07.10.2020 г. единична цена за доставка на инструменти лева без ДДС | Договорена на 07.10.2020 г. обща цена за доставка на инструменти лева без ДДС |
|---|---|--|--|--|---|---|
| 1 | 2   | 3  | 4  | 5=3x4  | 6   | 7=3x6   |
| 1 | Преносим генератор 2/3<br>Производител: AYERBE<br>Тип/Модел: ENER-GEN PRO 3500<br>Страна на произход: Испания     | 62                                       | 1 821,60   | 112 939,20   | 1 365,60  | 84 667,20   |
| 2 | Преносим генератор 6/7<br>Производител: AYERBE<br>Тип/Модел: ENER-GEN PRO 8000 A/E<br>Страна на произход: Испания | 40                                       | 2 980,80   | 119 232,00   | 2 234,61  | 89 384,40   |
| 3 | Инверторен заваръчен апарат   | 111                                      | 430,56   | 47 792,16  | 322,78  | 35 828,58   |

Информацията е заличена на основание чл. 36а, ал. 3 от ЗОП

|   |                   |          |                   |  |
|---|-------------------|----------|-------------------|--|
| Производител: Parweld<br>Тип/Модел: XTS-163<br>Страна на произход: Англия                       |                   |          |                   |  |
| <b>ОБЩА СТОЙНОСТ ЗА ДОСТАВКА НА ИНСТРУМЕНТИТЕ ЗА<br/>ОБОСОБЕНА ПОЗИЦИЯ № 3, В ЛЕВА БЕЗ ДДС:</b> | <b>279 963,36</b> | <b>-</b> | <b>209 880,18</b> |  |

Участникът и комисията договориха следното предложение на участника – в случай че бъде избран за изпълнител и при възникване на рекламация в предложението от него гаранционен срок от 36 (тридесет и шест) месеца, рекламираният инструмент, предмет на договора, ще бъде изземван от него в посочено от възложителя работно място.

Комисията уведоми участника, че в случай на необходимост от следващ кръг на преговори, последният ще бъде уведомен писмено.

Комисията и представителят на участника договориха гореизложеното и подписаха настоящия протокол.

Преговорите приключиха в 15:45 часа на 07.10.2020 година.

Настоящият протокол е изготвен в два еднообразни екземпляра – един за комисията и един за участника.

За Комисията:

Председател:

Информацията е  
заличена на основание  
чл. 36а, ал. 3 от ЗОП

1. ....  
Силвия Стоянова

Член

2. ....  
Бис

Информацията е заличена на основание чл. 36а, ал. 3 от ЗОП

5. ....  
Владимир Вълчев

Цветан Цветанов

Стефан Иванов

за „АВТО ИНЖЕНЕРИНГ ХОЛДИНГ ГРУП“ ЕООД:

Марин Атанасов:

Информацията е заличена на основание чл. 36а, ал. 3 от ЗОП

Анел Йорданова:

**ПРОТОКОЛ № 8**  
**от 08.10.2020 г.**

отразяващ дейността на комисията, извършена на закрито работно заседание, свързана с проверка за наличие на необичайно благоприятни оферти по обособени позиции в съответствие с разпоредбата на чл. 72 от ЗОП

Днес, на **08.10.2020 г. от 13:00 часа**, в гр. София, зала "Черни връх", ет. 2 на БенчМарк Бизнес Център, находящ се на адрес: бул. „Цариградско шосе“ № 159, се проведе работно заседание на Комисията, назначена със Заповед (за определяне на състава и задачите на оценителната комисия) № CD-ORD-3044/ 22.05.2020 г., Заповед (за удължаване на срока за приключване на работата на комисията) № CD-ORD-3044 (1)/ 22.06.2020 г., Заповед (за удължаване на срока за приключване на работата на комисията) № CD-ORD-3044 (2)/ 30.09.2020 г. и Заповед (за замяна на основен член на комисията) № CD-ORD-3044 (3)/ 07.10.2020 г., всичките подписани от г-н Петър Холаковски – Упълномощен член на Управителния съвет на „ЧЕЗ Разпределение България“ АД, на която е възложена задачата да проведе процедура за възлагане на обществена поръчка от вида „договаряне с предварителна покана за участие“ с предмет: **„Доставка на професионални електрически инструменти“**, референтен № **PPD20-027**. Предметът на обществената поръчка е разделен на 3 обособени позиции, както следва:

- 1) Обособена позиция № 1 – „Доставка на акумулаторни професионални инструменти“;
- 2) Обособена позиция № 2 – „Доставка на ъглошлифовъчни и удъро-пробивни професионални инструменти и консумативи за тях“;
- 3) Обособена позиция № 3 – „Доставка на професионални заваръчни апарати и преносими агрегати за напрежение“.

При извършване на действията, отразени в настоящия протокол, комисията заседава в състав, както следва:

**Председател на комисията:**

1. Силвия Стоянова – експерт „Търговия“, „ЧЕЗ Разпределение България“ АД;

**Членове:**

2. Бисер Шкумбов – експерт „Търговия“, „ЧЕЗ Разпределение България“ АД;
3. Цветина Димитрова – юриконсулт, „ЧЕЗ Разпределение България“ АД;
4. Найден Бонджев – Инженер РЕЕ/ Старши, отдел „Техническа политика и стандарти“, ДСПРМ, „ЧЕЗ Разпределение България“ АД;
5. Владимир Вълчев – главен инженер Превантивна поддръжка, Дирекция „Експлоатация и поддръжане“, „ЧЕЗ Разпределение България“ АД;
6. Цветан Цветанов – инженер ел. машини и апарати/ Координация измервателна техника, Дирекция „Мерене и управление на данните“, „ЧЕЗ Разпределение България“ АД;
7. Стефан Иванов – Ръководител отдел „Планиране и контрол на обществените поръчки, ДУД, „ЧЕЗ Разпределение България“ АД.

Задачата, за изпълнението на която се събра комисията на отразеното в настоящия протокол работно заседание, е да бъде извършена проверка за наличие на необичайно благоприятни предложения, постигнати в резултат на проведените преговори (на 07.10.2020 г.) по обособени позиции в съответствие с разпоредбата на чл. 72, ал. 6 от Закона за обществените поръчки (ЗОП).

Комисията провери за трите обособени позиции №№ 1, 2 и 3 (по всяка от които са налични по четири договорени оферти, следователно е формално налице задължителното условие за формиране на средна цена на останалите оферти, като предпоставка за приложимост на чл. 72 от ЗОП) за наличие на ценово предложение на участник, което е с повече от 20 на сто по-благоприятно от средната стойност на съответните предложения от офертите на останалите участници за същата обособена позиция, в съответствие с разпоредбата на чл. 72, ал. 6 от ЗОП.

В следствие на извършената проверка комисията констатира, че са налични ценови предложения в офертите на участник за обособени позиции №№ 1 и 2, свързани с цена или разходи, които подлежат на оценяване, и които са с повече от 20 % по-благоприятни от средната стойност на съответните предложения на останалите участници за тази обособена позиция, както следва:



- **Обособена позиция № 1: „Доставка на акумулаторни професионални инструменти“:**
  1. Оценяваният параметър: „Обща стойност за доставка на инструментите за обособена позиция № 1“ от ценовото предложение на участника „ВАК-02“ ООД е с повече от 20 % по-благоприятно от средната стойност на съответните предложения на останалите участници по този показател за оценка и за тази обособена позиция;
- **Обособена позиция № 2: „Доставка на ъглошлифовъчни и удъро-пробивни професионални инструменти и консумативи за тях“:**
  1. Оценяваният параметър: „Обща стойност за доставка на инструментите за обособена позиция № 2“ от ценовото предложение на участника „ВАК-02“ ООД е с повече от 20 % по-благоприятно от средната стойност на съответните предложения на останалите участници по този показател за оценка и за тази обособена позиция.

Предвид разпоредбата на чл. 72, ал. 1 от ЗОП, комисията реши да информира участника „ВАК-02“ ООД за обособени позиции №№ 1 и 2, за които е установено, че е предложил ценови предложения, които са с повече от 20 на сто по-благоприятни от средната стойност на съответните предложения на останалите участници, за необходимостта да представи на комисията подробна писмена обосновка за начина на образуване на представеното ценово предложение за ценови параметър: „Обща стойност за доставка на инструменти“ за всяка от тези две обособени позиции.

Подробните писмени обосновки на участника „ВАК-02“ ООД, от които такива следва да бъдат изискани от оценителната комисия, трябва да бъдат съобразени с чл. 72, ал. 2 от ЗОП и да бъдат представени в 5-дневен срок от получаването на писменото искане на комисията, в деловодство на „ЧЕЗ Разпределение България“ АД (възложител на поръчката), на адрес: Република България, гр. София 1784, бул. „Цариградско шосе“ № 159, БенчМарк Бизнес Център. За целта Председателят на комисията ще изпрати писмено искане за представяне на обосновки до участника „ВАК-02“ ООД, чието предложение по обособени позиции №№ 1 и 2 относно ценовия показател, подлежащ на оценка, е необичайно благоприятно за възложителя. Писмото ще съдържа искане за представяне на подробни писмени обосновки за ценовия показател по обособени позиции №№ 1 и 2, както и посочване на срока за представяне на обосновката, който е съобразен със законоустановения, посочен в чл. 72, ал. 1 от ЗОП.

Заседанието на комисията, отразено в настоящия протокол, беше закрито в 14:00 часа на 08.10.2020 г. от председателя й.

Настоящият протокол се състави и подписа от всички членове на оценителната комисия, назначена със Заповеди №№ CD-ORD-3044/ 22.05.2020 г., CD-ORD-3044 (1)/ 22.06.2020 г., CD-ORD-3044 (2)/ 30.09.2020 г. и CD-ORD-3044 (2)/ 07.10.2020 г. в състав, както следва:

Председател:

Информацията е  
заличена на основание  
чл. 36а, ал. 3 от ЗОП

1. .

Силвия Стоянова

Член

2. ....

Бис

Информацията е заличена на основание чл. 36а, ал. 3 от ЗОП

5. ....

Владимир Вълчев

Цветан Цветанов

Стефан Иванов

**ПРОТОКОЛ**  
**№ 9 от 15.10.2020 г.**

от работно заседание на комисията свързано с отваряне, разглеждане и оценяване на писмена обосновка, представена от участника „ВАК-02“ ООД на основание чл. 72 от ЗОП

Днес, на **15.10.2020 г.**, в **10:00 часа**, в гр. София, зала „Самара“, ет. 2 на БенчМарк Бизнес Център, находящ се на адрес: бул. „Цариградско шосе“ № 159, се проведе работно заседание на комисията, назначена със Заповед (за определяне на състава и задачите на оценителната комисия) № CD-ORD-3044/ 22.05.2020 г., Заповед (за удължаване на срока за приключване на работата на комисията) № CD-ORD-3044 (1)/ 22.06.2020 г., Заповед (за удължаване на срока за приключване на работата на комисията) № CD-ORD-3044 (2)/ 30.09.2020 г. и Заповед (за замяна на основен член на комисията) № CD-ORD-3044 (3)/ 07.10.2020 г., всичките подписани от г-н Петър Холаковски – Упълномощен член на Управителния съвет на „ЧЕЗ Разпределение България“ АД, на която е възложена задачата да проведе процедура за възлагане на обществена поръчка от вида „договаряне с предварителна покана за участие“ с предмет: **„Доставка на професионални електрически инструменти“**, референтен **PPD20-027**. Предметът на обществената поръчка е разделен на 3 обособени позиции, както следва:

- 1) Обособена позиция № 1 – „Доставка на акумулаторни професионални инструменти“;
- 2) Обособена позиция № 2 – „Доставка на ъглошлифовъчни и удъро-пробивни професионални инструменти и консумативи за тях“;
- 3) Обособена позиция № 3 – „Доставка на професионални заваръчни апарати и преносими агрегати за напрежение“.

При извършване на действията, отразени в настоящия протокол, комисията заседава в състав, както следва:

**Председател на комисията:**

1. Силвия Стоянова – експерт „Търговия“, „ЧЕЗ Разпределение България“ АД;

**Членове:**

2. Бисер Шкумбов – експерт „Търговия“, „ЧЕЗ Разпределение България“ АД;
3. Цветина Димитрова – юриконсулт, „ЧЕЗ Разпределение България“ АД;
4. Найден Бонджев – Инженер РЕЕ/ Старши, отдел „Техническа политика и стандарти“, ДСПРМ, „ЧЕЗ Разпределение България“ АД;
5. Владимир Вълчев – главен инженер Превантивна поддръжка, Дирекция „Експлоатация и поддръжане“, „ЧЕЗ Разпределение България“ АД;
6. Цветан Цветанов – инженер ел. машини и апарати/ Координация измервателна техника, Дирекция „Мерене и управление на данните“, „ЧЕЗ Разпределение България“ АД;
7. Стефан Иванов – Ръководител отдел „Планиране и контрол на обществените поръчки, ДУД, „ЧЕЗ Разпределение България“ АД.

Задачата, за изпълнението на която се събра комисията на отразеното в настоящия протокол закрито заседание, е да бъде отворена и оценена получената опаковка с обосновки по чл. 72, ал. 1 от Закона за обществените поръчки (ЗОП). Изисканата обосновка от участника „ВАК-02“ ООД за начина на образуване на ценовото му предложение за **обособени позиции №№ 1 и 2**, по отношение на показателя, който участва в методиката за оценка на офертите **„Обща стойност за доставка на инструменти за обособена позиция ...“** е предоставена в указания срок, в непрозрачен запечатен плик.

Преди да започне изпълнението на своята дейност, за която се е събрала на днешното работно заседание, оценителната комисия констатира следното от фактическа страна:

На закрито заседание на комисията, проведено на 08.10.2020 г., действията от което са отразени в нарочен Протокол № 8 от 08.10.2020 г., комисията е установила, че предложенията по показателя за оценка: „Обща стойност за доставка на инструменти за обособена позиция ...“ на участника „ВАК-02“ ООД за **обособени позиции №№ 1 и 2** са с 20 на сто по-благоприятни от средните стойности на предложенията по същия показател на останалите участници за съответните обособени позиции, във връзка с което е решила да изиска от участника подробна писмена обосновка на основание чл. 72, ал. 1 от ЗОП.

В изпълнение на своето решение, отразено в Протокол № 8 от 08.10.2020 г., чрез председателя си, оценителната комисия е изпратила нарочно писмено искане за предоставяне на подробна писмена

Информацията е  
заличена на основание  
чл. 36а, ал. 3 от ЗОП

обосновка по реда на чл. 72, ал. 1 от ЗОП до участника „ВАК-02“ ООД, чието предложение по показателя за оценка на офертите за обособени позиции №№ 1 и 2, е с 20 на сто по-благоприятно от средната стойност на предложенията по същия показател и за същите обособени позиции на останалите участници, за което е изпратено писмо с изх. № СВ-DOC-3681/ 09.10.2020 г.

Писменото искане за обосновка е изпратено на участника на посочения в офертата му факс номер, като видно от автоматичното съобщение на факс-апарата „ВАК-02“ ООД е получило писмото, съдържащо искането за представяне на подробна писмена обосновка на 09.10.2020 година, от което следва, че срокът по чл. 72, ал. 1 от ЗОП за представяне на писмена обосновка изтича в края на работното време на Възложителя (16:30 ч.) на 14.10.2020 г.

Видно от входящия регистър на възложителя и протокола от деловодството му, с който е предадена на председателя на комисията опаковката съдържаща обосновките, в предварително указания в съответствие с чл. 72, ал. 1 от ЗОП срок, в деловодството на възложителя е получена запечатана непрозрачна опаковка от участника „ВАК-02“ ООД, с вх. № CD-DOC-10426/ 13.10.2020 г. в 14:20 часа.

Комисията отвори получената опаковка от „ВАК-02“ ООД и установи, че в опаковката се съдържат две отделни подвързани папки с обосновки за двете обособени позиции №№ 1 и 2, за които комисията е изискала обосновка по показателя за оценка. След което комисията разгледа и анализира съответствието на обосновката с изискванията на чл. 72, ал. 2 от ЗОП и направи следните изводи:

След запознаване със съдържанието на представените папки, комисията установи, че обстоятелствата, с които участникът обосновава своето ценово предложение по показателя за оценка, са еднотипни за обособена позиция 1 и обособена позиция 2. Следователно, комисията счита за логично и оправдано да изложи своите аргументи от анализа на обосновките и за двете обособени позиции, а именно: анализ за съответствие с изискванията на чл. 72, ал. 2 и ал. 3 от ЗОП на обосновките за обособени позиции №№ 1 и 2, които почиват на идентични обстоятелства. Ето защо анализите и изводите на комисията относно представените от участника писмени обосновки ще се отнасят по еднакъв начин за двете обособени позиции.

Погледнато от фактическа страна, участникът „ВАК-02“ ООД обосновава своите ценови предложения по показателя за оценка за обособена позиция 1 и обособена позиция 2 със следните обстоятелства:

- Участникът има дългогодишен опит в извършването на сродни дейности и изпълнени договори със сходен предмет, като изпълнява всичките си поръчки и договори качествено и в договорените срокове. По този начин дружеството е изградило доверие у своите клиенти и партньори и е създадо трайни търговски контакти, с голям стокооборот, което от своя страна е предпоставка да се печели от голям оборот, а не от високи надценки. Участникът е коректен партньор и срещу дружеството няма заведени искове за неизпълнение и/или неточно изпълнение на договори и поръчки;
- Участникът е в отлични търговски взаимоотношения с „МАКИТА България“ ЕООД – дъщерно дружество на Корпорация МАКИТА, Япония, производител на доставяните професионални инструменти и консумативи за тях и като негов дългогодишен партньор се ползва е преференциални цени и търговски отстъпки. Това от своя страна дава възможност на дружеството да предоставя продукти и доставки на преференциални цени;
- Участникът разполага с количество от артикулите, предмет на доставките на склад в собствена складова база, и извършва доставките със собствен транспорт, като по този начин доставките не зависят от трети лица, веригата от закупуването от производителя на специални преференциални цени до крайния клиент минава единствено и само през участника, което от своя страна се отразява положително на направеното ценово предложение;
- Участникът е наложен и утвърден доставчик на пазара, с голям оборот, което позволява на дружеството да работи с минимална надценка и минимална печалба над преференциалните цени, които получава от производителя. Добре изградената мрежа от складови и административни бази и собствен транспорт на участника, допълнително оптимизира предлаганата от него крайна цена;
- Участникът разполага със съвременни транспортни машини, необходими за естеството на доставките, което води до повишаване качеството, оптимизиране на срока и разходите по изпълнението, което от друга страна позволява на дружеството да редуцира до минимум разходите за поддръжка и ремонт на МПС, което на практика се отразява на ценовото предложение на участника за доставка на инструментите;
- Участникът оптимизира разходите за доставка, като редуцира до минимум административните, логистичните и допълнителните разходи;

Информацията е  
заличена на основание  
чл. 36а, ал. 3 от ЗОП

- Управлението и ръководството на участника се състоят от висококвалифицирани мениджъри, които точно планират дейността на дружеството, съобразявайки се с икономическата конюнктура и състоянието на пазара. Ръководството използва оптимално своите служители и работници, както и наличната механизация и производствен ресурс. Участникът разполага с квалифицирани кадри, които допълнително се обучават, като по този начин се предоставя качествена услуга на по-ниска цена. Загубите, свързани с изпълнение на конкретно възложените задачи, са сведени до минимум, тъй като служителите и работниците на дружеството са с подходяща квалификация, дългогодишен опит и периодично повишават своята квалификация;
- Участникът спазва всички приложими правила и изисквания, свързани със социалното и трудовото право;
- Участникът спазва нормите и правилата, свързани с опазване на околната среда и разпоредбите на националното и на международното екологично право, като има сключени съответни договори в тази насока и никога не е било обект на налагане на санкции от контролните органи във връзка с неспазване на екологичните норми;
- Участникът разполага с изградена система за вътрешен контрол и управление, което повишава качеството на извършваните доставки на минимална цена.

След анализ на описаните обстоятелства в обосновките на участника за обособена позиция 1 и обособена позиция 2, комисията счита, че те са обективни по своя характер, тъй като се отнасят до компонентите, необходими за извършване на доставките по предмета на поръчката и до ценообразуването на показателя за оценка. Участникът е обосновал, представяйки всички факти и обстоятелства, които участват при формиране на показателя за оценка за обособена позиция 1 и обособена позиция 2 от предмета на поръчката, водещи до обективни обстоятелства за постигане на изключително благоприятни условия и икономичност при изпълнение на обществената поръчка, икономическите особености на предоставяните доставки на предложеното от участника решение по отношение на дейностите, обект на поръчката.

Участникът „ВАК-02“ ООД подробно и всеотрасно е изложил обстоятелствата, които водят до икономичност на неговото ценово предложение за съответните обособени позиции, както и онези изключително благоприятни условия за изпълнение на поръчката и възприети технически решения, които допълнително създават условия за намаляване на разходите по изпълнението, което обективно се отразява на предложените от участника цени. Тези обстоятелства са обособени в няколко групи, като безспорно и обективно оправдано е да се приеме, че наличието на дългогодишен опит при изпълнение на сходни дейности, финансовата стабилност на предприятието на участника, наличието на голям оборот, позволяващ да работи с минимални надценки, подготвен и квалифициран персонал, създадената организация на работа и управление на човешкия ресурс, наличие в собствени складови бази на част от инструментите от предмета на процедурата и доставката им чрез собствен транспорт, отличните търговски взаимоотношения с производителя на професионалните инструменти, по отделно и в съвкупност допринасят за икономичност при изпълнение на поръчката, именно поради икономическите особености на тези условия, свързани с изпълнението. Не може да има спор относно това, че при стабилитет на предприятието на участника – финансов, технически, организационен и т.н., търговските процеси протичат по-ефективно и по-икономично. Същата е зависимостта на квалификацията и опита на персонала при изпълнението на съответната икономическа дейност, като обективно известно е, че колкото по-опитен и квалифициран е персонала, толкова по-голяма е производителността на труда, а от там по-малки загубите, свързани с грешки и вреди, причинени от персонала. Всички тези спестявания от разходи във връзка с изпълнението на поръчката, обективно се отразяват върху ценовите предложения на участника за съответните обособени позиции и това е в резултат на утвърдени икономически зависимости при ценообразуването, а именно колкото са по-малки разходите във връзка с изпълнението, толкова по-ниска е и крайната цена. Не на последно място, икономистите при изпълнението на поръчката се дължат и на ниската норма на печалба, посочена в обосновката на участника в пряка зависимост от уговорени изгодни ценови условия и търговски отстъпки с производителя. Печалбата е основен ценообразуващ показател при определяне на цената на съответната икономическа дейност в търговския оборот, поради което ниските ѝ стойности, под средните нива, обосновават ниската цена за доставката на професионалните инструменти по предмета на поръчката.

Обстоятелствата, свързани с изключително благоприятните за участника условия, са обективни и безспорни, а именно фактът, че участникът има дългогодишен опит в извършването на сродни дейности и изпълнени договори. Това му е позволило да създаде организация, техническа обезпеченост и контакти, които му гарантират качествено, бързо и ефективно изпълнение на

възложените доставки. Няма спор относно това, че колкото по добра е организацията на процесите по изпълнение, толкова по-малко са разходите по изпълнението. Изграденото доверие у своите клиенти и партньори и създаването на трайни търговски контакти, с голям стокооборот е допълнителна предпоставка да се печели от голям оборот, а не от високи надценки. Участникът е утвърден като коректен партньор, срещу който няма заведени искове за неизпълнение и/или неточно изпълнение на договори и поръчки, което от своя страна води до постигане на благоприятни за него търговски взаимоотношения, които водят и до възможността да се ползва от преференциални цени на стоките по предмета на поръчката.

Като взе предвид установеното по-горе от фактическа страна и анализа на заявените от участника обстоятелства в обосновките му за обособените позиции от предмета на поръчката, за които са му изискани такива, комисията намира, че предложените от участника писмени обосновки за обособени позиции №№ 1 и 2 от предмета на поръчката съдържат обективни обстоятелства, свързани с икономичност при доставката на професионалните инструменти и наличието на изключително благоприятни условия за изпълнение на поръчката, както и че те пълно и всеотчетно обосновават предложените от участника цени по показателя за оценка на офертите за тези обособени позиции. Ето защо и на основание чл. 72, ал. 3, във връзка с ал. 2, т. 1 и т. 2 от ЗОП, комисията реши да приеме писмените обосновки на участника „ВАК-02“ ООД, за обособени позиции №№ 1 и 2, за които комисията му е изискала такива, тъй като те са обективни, пълни и са свързани с икономическите особености на изпълнение на услугата по предмета на поръчката и наличието на изключително благоприятни условия за участника.

След като разгледа, анализира и прие писмените обосновки на участника „ВАК-02“ ООД за обособени позиции №№ 1 и 2, комисията направи оценка и класира допуснатите оферти в съответствие с предварително определения и обявен критерий за възлагане на поръчката: „най-ниска цена“, както следва:

**За Обособена позиция № 1: „Доставка на акумулаторни професионални инструменти“:**

- I място – „ВАК-02“ ООД, с цена за доставка на прогнозното количество акумулаторни професионални инструменти в размер на **427 188,00** лева без ДДС;
- II място – „АВТО ИНЖЕНЕРИНГ ХОЛДИНГ ГРУП“ ЕООД, с цена за доставка на прогнозното количество акумулаторни професионални инструменти в размер на **504 898,28** лева без ДДС;
- III място – „МИВА ТРЕЙД“ ООД, с цена за доставка на прогнозното количество акумулаторни професионални инструменти в размер на **572 163,00** лева без ДДС;
- IV място – „ТРЕЙД ГРУП 2000“ ЕООД, с цена за доставка на прогнозното количество акумулаторни професионални инструменти в размер на **710 981,77** лева без ДДС;

**За Обособена позиция № 2: „Доставка на ъглошлифовъчни и удъро-пробивни професионални инструменти и консумативи за тях“:**

- I място – „ВАК-02“ ООД, с цена за доставка на прогнозното количество ъглошлифовъчни и удъро-пробивни професионални инструменти в размер на **151 950,20** лева без ДДС;
- II място – „МИВА ТРЕЙД“ ООД, с цена за доставка на прогнозното количество ъглошлифовъчни и удъро-пробивни професионални инструменти в размер на **190 838,10** лева без ДДС;
- III място – „АВТО ИНЖЕНЕРИНГ ХОЛДИНГ ГРУП“ ЕООД, с цена за доставка на прогнозното количество ъглошлифовъчни и удъро-пробивни професионални инструменти в размер на **240 335,94** лева без ДДС;
- IV място – „ТРЕЙД ГРУП 2000“ ЕООД, с цена за доставка на прогнозното количество ъглошлифовъчни и удъро-пробивни професионални инструменти в размер на **304 734,44** лева без ДДС;

**За Обособена позиция № 3: „Доставка на професионални заваръчни апарати и преносими агрегати за напрежение“:**

- I място – „АВТО ИНЖЕНЕРИНГ ХОЛДИНГ ГРУП“ ЕООД, с цена за доставка на прогнозното количество професионални заваръчни апарати и преносими агрегати за напрежение в размер на **209 880,18** лева без ДДС;
- II място – „МИВА ТРЕЙД“ ООД, с цена за доставка на прогнозното количество професионални заваръчни апарати и преносими агрегати за напрежение в размер на **213 077,00** лева без ДДС;
- III място – „ЕНЕРГИЯ – МАРВАКОВ“ ЕООД, с цена за доставка на прогнозното количество професионални заваръчни апарати и преносими агрегати за напрежение в размер на **215 056,45** лева без ДДС;

Информацията е  
заличена на основание  
чл. 36а, ал. 3 от ЗОП

IV място – „ТРЕЙД ГРУП 2000“ ЕООД, с цена за доставка на прогнозното количество професионални заваръчни апарати и преносими агрегати за напрежение в размер на **222 741,13** лева без ДДС;

Заседанието на комисията, отразено в настоящия протокол, беше закрито в 14:30 часа на 15.10.2020 г. от председателя й.

Настоящият протокол се състави и подписа от всички членове на оценителната комисия, назначена със Заповеди №№ CD-ORD-3044/ 22.05.2020 г., CD-ORD-3044 (1)/ 22.06.2020 г., CD-ORD-3044 (2)/ 30.09.2020 г. и CD-ORD-3044 (2)/ 07.10.2020 г. на основание чл. 103, ал. 3 от ЗОП във връзка с чл. 72 от ЗОП, както следва:

Председател:

1. ...  
Информацията е  
заличена на основание  
чл. 36а, ал. 3 от ЗОП  
Силвия Стоянова

Членове:

2. ....

Бисе

Информацията е заличена на основание чл. 36а, ал. 3 от ЗОП

5. ....

Вла



## ОПИСАНИЕ

### на представените от участниците мостри

за участие в процедура за възлагане на обществена поръчка от вида „договаряне с предварителна покана за участие“ с предмет: „Доставка на професионални електрически инструменти“, референтен № PPD20-027

- I. За особена позиция № 1: „Доставка на акумулаторни професионални инструменти“, както следва:

1) За участника „Мива Трейд“ ООД:

| № | Наименование                                      | Инструмент                                | Количество |
|---|---|---|------------|
| 1 | Акумулаторен пробивен винтоверт                   | Марка: Bosch<br>Модел: GSR 18V-60C        | 1 брой     |
| 2 | Акумулаторен ъглошлайф с диаметър на диска 125 mm | Марка: Bosch<br>Модел: GWS 18V-10         | 1 брой     |
| 3 | Акумулаторен ударен гайковерт                     | Марка: Chicago Pneumatic<br>Модел: CP8849 | 1 брой     |

2) За участника „ВАК-02“ ООД:

| № | Наименование                                      | Инструмент                         | Количество |
|---|---|------------------------------------|------------|
| 1 | Акумулаторен пробивен винтоверт                   | Марка: Макита<br>Модел: DDF485RFE  | 1 брой     |
| 2 | Акумулаторен ъглошлайф с диаметър на диска 125 mm | Марка: Макита<br>Модел: DGA504RTJ  | 1 брой     |
| 3 | Акумулаторен ударен гайковерт                     | Марка: Макита<br>Модел: DTW1002RTJ | 1 брой     |

3) За участника „Трейд Груп 2000“ ЕООД:

| № | Наименование                                      | Инструмент                                | Количество |
|---|---|---|------------|
| 1 | Акумулаторен пробивен винтоверт                   | Марка: Bosch<br>Модел: GSR 18V-60C        | 1 брой     |
| 2 | Акумулаторен ъглошлайф с диаметър на диска 125 mm | Марка: Bosch<br>Модел: GWS 18V-10         | 1 брой     |
| 3 | Акумулаторен ударен гайковерт                     | Марка: Chicago Pneumatic<br>Модел: CP8849 | 1 брой     |

4) За участника „Авто инженеринг холдинг груп“ ЕООД:

| № | Наименование                                      | Инструмент                                   | Количество |
|---|---|--|------------|
| 1 | Акумулаторен пробивен винтоверт                   | Марка: Bosch<br>Модел: GSR 18V50             | 1 брой     |
| 2 | Акумулаторен пробивен винтоверт                   | Марка: Bosch<br>Модел: GSR 18V-60C           | 1 брой     |
| 3 | Акумулаторен ъглошлайф с диаметър на диска 125 mm | Марка: Bosch<br>Модел: GWS18-10C             | 1 брой     |
| 4 | Акумулаторен ударен гайковерт                     | Марка: MILWAUKEE<br>Модел: M18ONEFHWF12-502X | 1 брой     |

- II. За особена позиция № 2: „Доставка на ъглошлифовъчни и удъро-пробивни професионални инструменти и консумативи за тях“, както следва:

1) За участника „Мива Трейд“ ООД:

| № | Наименование     | Инструмент                        | Количество |
|---|------------------|-----------------------------------|------------|
| 1 | Перфоратор малък | Марка: Bosch<br>Модел: GBH 240    | 1 брой     |
| 2 | Перфоратор голям | Марка: Bosch<br>Модел: GBH 8-45 D | 1 брой     |

| № | Наименование                         | Инструмент                           | Количество |
|---|--------------------------------------|--------------------------------------|------------|
| 3 | Ъглошлайф с диаметър на диска 230 mm | Марка: Bosch<br>Модел: GWS 22-230 JH | 1 брой     |
| 4 | Ъглошлайф с диаметър на диска 125 mm | Марка: Bosch<br>Модел: GWS 7-125     | 1 брой     |

2) За участника „ВАК-02“ ООД:

| № | Наименование                         | Инструмент                      | Количество |
|---|--------------------------------------|---------------------------------|------------|
| 1 | Перфоратор малък                     | Марка: Макита<br>Модел: HR2630T | 1 брой     |
| 2 | Перфоратор голям                     | Марка: Макита<br>Модел: HR4501C | 1 брой     |
| 3 | Ъглошлайф с диаметър на диска 230 mm | Марка: Макита<br>Модел: GA9060R | 1 брой     |
| 4 | Ъглошлайф с диаметър на диска 125 mm | Марка: Макита<br>Модел: GA5030R | 1 брой     |

3) За участника „Трейд Груп 2000“ ЕООД:

| № | Наименование                         | Инструмент                           | Количество |
|---|--------------------------------------|--------------------------------------|------------|
| 1 | Перфоратор малък                     | Марка: Bosch<br>Модел: GBH 240       | 1 брой     |
| 2 | Перфоратор голям                     | Марка: Bosch<br>Модел: GBH 8-45 D    | 1 брой     |
| 3 | Ъглошлайф с диаметър на диска 230 mm | Марка: Bosch<br>Модел: GWS 22-230 JH | 1 брой     |
| 4 | Ъглошлайф с диаметър на диска 125 mm | Марка: Bosch<br>Модел: GBH 240       | 1 брой     |

4) За участника „Авто инженеринг холдинг груп“ ЕООД:

| № | Наименование                         | Инструмент                           | Количество |
|---|--------------------------------------|--------------------------------------|------------|
| 1 | Перфоратор малък                     | Марка: Bosch<br>Модел: GBH 240 F     | 1 брой     |
| 2 | Перфоратор голям                     | Марка: Bosch<br>Модел: GBH 8-45 D    | 1 брой     |
| 3 | Ъглошлайф с диаметър на диска 230 mm | Марка: Bosch<br>Модел: GWS 20-230 JH | 1 брой     |
| 4 | Ъглошлайф с диаметър на диска 125 mm | Марка: Bosch<br>Модел: GWS 750       | 1 брой     |

Комисия в състав:

Председател:

1. ....  
Информацията е  
заличена на основание  
чл. 36а, ал. 3 от ЗОП

Силвия Стоянова

Член

2. ....

Бис

Информацията е заличена на основание чл. 36а, ал. 3 от ЗОП

5. ....

Вла

Стоянин Иванов